



# VOLTA NEWS



## UN GRAFFITO A SCUOLA

DI MARIKA M.



Un graffito a scuola potrebbe non solo attrarre più alunni, ma rendere più riconoscibile e unica la scuola, come ad esempio le Baccelli che ha due graffiti esterni o il Fermi che al contrario ha due Murales all'interno.

a pag. 17

## Supporto psicologico dell'Istituto Alessandro Volta

di "Aurora G."

Il supporto psicologico è un servizio che la scuola di recente ha offerto ai suoi studenti per affiancarli, in questa fascia di età in cui principalmente si cresce e si cambia maggiormente.

Ma i destinatari di questa interessante iniziativa cosa realmente pensano?

a pag. 11

## I Laboratori del Volta

di Alessandro D.

Visioniamo i laboratori di ogni percorso scolastico che il nostro istituto offre ai suoi studenti.



a pag. 10

## CITTÀ DI TIVOLI

di Luca D.C.



Tivoli ha ottenuto ufficialmente il titolo di città tramite il decreto del Presidente della repubblica, Sergio Mattarella, nell'ottobre del 2025.

Tale riconoscimento valorizza e la sua storia millenaria, e il suo patrimonio culturale.

a pag. 38

## Project Erasmus plus

di Marianna I.

I interviewed my teacher, Mrs Barbara Metrangolo, about her trip to Ireland for the "Erasmus Plus" Project.



*Erasmus+ (KA122-VET) is part of the I-L.E.A.R.N. project which promotes training, professional development and European cooperation...*

a pag. 27

## INTERVIEW WITH THE DEPUTY HEAD TEACHER

A. PALOZZA

di Flavio S.

This article shows an interview with the Deputy Head Teacher of "Alessandro Volta Institute" in

Tivoli-Guidonia. Through ten questions, we explored her experience, challenges, and vision on the school community.

a pag. 25



## IL VETRO ROTTO

di Leonardo C. e Stefano R.

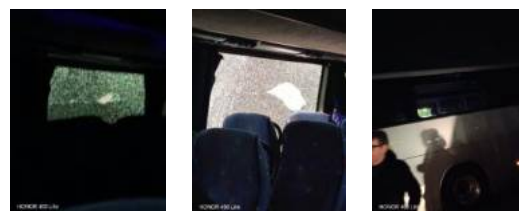

Il vetro si è rotto la mattina della partenza, mentre il professor Frattini ci stava augurando buon viaggio. L'autobus, facendo manovra, si è avvicinato troppo allo spigolo dell'hotel...

a pag. 23

## LA RIVOLUZIONE DELLE DONNE

di Melania P.

L'8 marzo è la GIORNATA INTERNAZIONALE DELLE DONNE (spesso definita Festa della Donna), ricorrenza ufficiale ONU dal 1977.



a pag. 84

## CARNEVALE TIBURTINO

di Davide V.



Il Carnevale di Tivoli è un evento tradizionale che si svolge ogni anno nella città di Tivoli, vicino a Roma, e rappresenta una festa di grande rilevanza per la comunità locale. Durante il Carnevale ...



a pag. 39

## LA SICUREZZA STRADALE

di Matilde C., Filippo P. e Lorenzo D. S.



Il 19 Febbraio 2026 abbiamo assistito a un incontro sulla sicurezza stradale, il quale è stato aperto dalla Professoressa Palozza che ha presentato la presidentessa dell'associazione "Famiglie di angeli" Enza Tripaldi.

a pag. 12

**Il “VOLTA NEWS” nasce come progetto multiclasse e interdisciplinare realizzato durante le ore di lezione di *Tecnologie dell’Informazione e della Comunicazione*.**

**Dopo il debutto del primo numero, il giornalino torna con una nuova uscita, realizzata tra metà febbraio e inizio aprile sotto la guida del Prof. Mino Martucci, del Prof. Francesco Meli e della Prof.ssa Barbara Gaudio.**

**Prosegue il lavoro delle quattro classi prime (1C, 1D, 1E e 1F), impegnate in tutte le fasi di produzione: dalla scrittura degli articoli alla revisione, fino alla pubblicazione.**

**Continua anche il viaggio tra le classi: questa volta è il turno della 1C.**

**Buona lettura.**

**Se vuoi ora puoi leggerci anche in digitale, inquadra il QR code qui accanto.**



***Chi vorrà offrire il proprio contributo sarà il benvenuto.***

# LA CLASSE 1C SI PRESENTA



Mi chiamo **Flavio C.**, ho 14 anni, vivo a Villa Adriana ma ho anche una casa a Ciciliano. Mi piace uscire con i miei amici e allenarmi. Preferisco giocare alla Play che andare in discoteca.

Mi chiamo **Pietro**, ho 14 anni, vivo a Tivoli e mi piace uscire di casa con i miei amici. Mi piacciono tanto anche le macchine da quando ero piccolo.

Mi chiamo **Gabriel**, ho 15 anni vivo a villaggio adriano mi piace giocare a calcio e andare in palestra. Preferisco uscire invece di stare a casa.

Sono **Daniele** ho quasi 15 anni, mi piace praticare pallanuoto e gioco a Frosinone. Oltre che giocare mi piace anche uscire con i miei amici.

Mi chiamo **Emanuel** ho 14 anni, abito a Tivoli e come hobby mi piace giocare ai videogiochi (Forza Horizon 5, R6) e a volte gioco a calcio con i miei amici.

Mi chiamo **Carlo** ho 14 anni, abito a Tivoli. Mi piace andare in bici, giocare ai videogiochi e uscire con i miei amici. Non faccio sport.

Mi chiamo **Damiano** ho 14 anni faccio calcio e come hobby vado a cavallo. Mi piace uscire con gli amici.

Mi chiamo **Luca** ho 15 anni, pratico la sala pesi e come hobby esco con gli amici.

Mi chiamo **Anna Laura** ho 14 anni. Ho un gatto di nome Blu e un camaleonte di nome Bob.

Mi chiamo **Federico** ho 14 anni, ho un cane di nome Luna e un gatto di nome Theo, sono al quarto anno del reparto di scout.

Mi chiamo **Flavio S.** ho 14 anni e faccio lotta greco romana a livello agonistico. Vengo da Roma e ho una sorella di 9 anni tra pochi giorni 10. I miei hobby sono andare in palestra, correre e stare insieme con i miei amici.

Mi chiamo **Filippo** vivo a Civita di Oricola, ho una sorella più grande di me e faccio parte degli scout, sono al 3 anno.

Mi chiamo **Erick** ho 14 anni, vivo a Poli, sono arrivato in Italia 9 mesi fa. Mi piace ascoltare musica ed è anche il mio hobby preferito.

Mi chiamo **Matilde** vivo a Tivoli e ho 14 anni. Sono figlia unica e ho 2 gatti: Mia e Stella. Ho avuto anche un cane di nome Charlie. Faccio hip hop da 7 anni e equitazione da qualche mese.

Mi chiamo **Lorenzo** ho 14 anni e vivo a Villa Adriana. Ho un fratello di nome Francesco di 23 anni. Faccio Basket da 3 anni e nel tempo libero mi piace uscire con i miei amici oppure giocare alla Play.

Mi chiamo **Diego**, ho 14 anni e vivo a Tivoli. Sono figlio unico e ho un cane di nome Lion. Nel tempo libero esco con i miei amici o gioco alla Play con loro.

Mi chiamo **Alessandro**, ho 14 anni e vivo fuori Tivoli. Ho un cane di nome Asso e una sorella. Mi piace uscire con gli amici e giocare ai videogiochi.

Mi chiamo **Flavia**, ho 14 anni e sono di Tivoli. Sono appassionata di scrittura e mi piace molto disegnare. Nel tempo libero guardo anche film e serie TV principalmente di storia, psicologia e fantascienza e ne faccio recensioni critiche.

Mi chiamo **Antonio**, vivo a Tivoli e ho 15 anni. Non ho hobby per il momento e nel tempo libero esco e gioco ai videogiochi.

*NOTIZIE*  
*DALL'ISTITUTO*

# TELEFONI A SCUOLA

Dal 1° settembre 2025, con l'avvio dell'anno scolastico 2025/2026, è entrata in vigore la Nota del Ministero dell'Istruzione e del Merito n. 3392 del 16 giugno 2025, con cui è stato introdotto un divieto molto più severo sull'uso dei telefoni a scuola. Gli studenti delle scuole secondarie di secondo grado (cioè le scuole superiori) non possono usare i cellulari durante l'orario scolastico, né in classe né nei momenti di pausa.

- La norma amplia quelle esistenti già negli anni precedenti, in cui era vietato l'uso dei telefoni nelle scuole primarie e medie; ora copre anche gli studenti più grandi.
- Il divieto comprende anche l'uso per fini didattici, salvo eccezioni molto specifiche (es. studenti con disabilità).
- In pratica: dal momento in cui entri a scuola a quando esci, il cellulare non deve essere inutilizzato.

## PERCHÉ È STATO INTRODOTTO IL DIVIETO

Le ragioni ufficiali dietro a questa norma includono:

- ridurre le distrazioni in classe
- migliorare la concentrazione e il rendimento scolastico
- ridurre rischi relativi a dipendenza da schermo, ansia o disturbi del sonno associati all'uso eccessivo di telefoni
- contrastare fenomeni come il cyberbullismo attraverso l'uso di device durante le lezioni



---

## OPINIONI E REAZIONI

Tale divieto suscita dibattito:

- **Studenti e famiglie:** molti ragazzi (secondo alcuni sondaggi locali) si dicono contrari alla misura perché la vedono come poco utile o restrittiva, soprattutto per comunicare con i genitori o gestire attività quotidiane.
- **Studenti favorevoli:** altri sostengono che i telefoni non servano durante le lezioni e che l'ambiente scolastico sia migliore senza distrazioni digitali.
- **Insegnanti e dirigenti:** le scuole devono aggiornare i regolamenti interni per applicare la norma e prevedere sanzioni per chi usa il telefono nonostante il divieto.



---

## COSA CAMBIA NELLA PRATICA

A scuola, oggi:

- gli studenti non possono usare i telefoni durante l'orario scolastico, né in classe né in ricreazione, se non per motivi didattici autorizzati o esigenze particolari documentate.
- spesso le scuole chiedono agli studenti di tenere i telefoni spenti nello zaino; il personale può chiedere di riporli ma non può ritirarli fisicamente come un sequestro prolungato.



# DÌ LA TUA! CELLULARI A SCUOLA: DIVIETO O USO CONSAPEVOLE?



Gabriele S.

# I Laboratori del Volta

*Visioniamo i laboratori di ogni percorso scolastico che il nostro istituto offre ai suoi studenti. Buona lettura.*

## Laboratorio di TIC



*Il laboratorio di TIC è uno dei laboratori d'informatica presenti nel nostro istituto. Qui si approfondiscono le proprie abilità al computer, grazie all'utilizzo di software come: Word, Google Sites, Webnode, Excel ecc. Secondo me è molto interattivo ed efficace per lo sviluppo delle proprie abilità.*

## Laboratorio di Fisica

*Il laboratorio di fisica è un altro dei laboratori presenti nella nostra scuola, nel quale si impara a creare le relazioni, comprendere come manipolare le unità di misura ed elaborare i dati ottenuti. Io lo trovo molto interessante e utile per sviluppare il pensiero scientifico.*



## Laboratorio di chimica



*Il laboratorio di chimica è fondamentale perché trasforma la teoria in pratica, permettendo di analizzare materiali. Purtroppo al momento quello dell'Istituto non è accessibile. Peccato, perché mi piacerebbe molto mettere in pratica la teoria che imparo in classe.*

**Alessandro D.**

# Supporto psicologico dell'Istituto Alessandro Volta

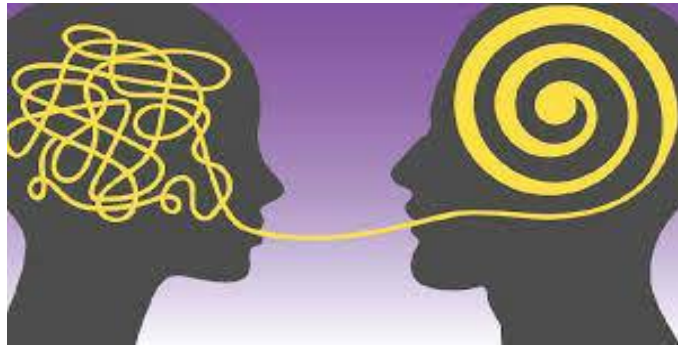

Il supporto psicologico è un servizio che la scuola di recente ha offerto ai suoi studenti per affiancarli, in questa fascia di età in cui principalmente si cresce e si cambia maggiormente.

Ma i destinatari di questa interessante iniziativa cosa realmente pensano?

- **Aurora Accardo:** "è importante perché l'età dell'adolescenza è un periodo delicato in cui un supporto psicologico è utile specialmente perché gratuita e accessibile a tutti gli studenti".
- **Verdiana Pucci:** "è una cosa buona perché magari ci sono persone che hanno problemi a casa e per loro trovare conforto nell'ambito scolastico può offrire la sensazione di aver trovato un posto sicuro"
- **Diego Meloni:** "penso che il supporto psicologico sia importante per alcuni alunni che hanno problemi familiari e non solo: esternarli può aiutare".
- **Antimo Catarinacci:** "lo sportello psicologico è fondamentale perché può liberare i ragazzi da un peso che hanno dentro, che invade la loro testa ed impedisce di apprendere nel migliore dei modi"
- **Erik Brocco:** "secondo me è interessante per risolvere problemi nelle varie classi, ad esempio il bullismo, per elaborare traumi e cose simili che ormai sono molto più frequenti".

*A mio parere, ci sono pro e contro, il contro è che magari dei ragazzi si vergognano e si sentono a disagio a parlare di certi argomenti molto intimi e personali con una persona sconosciuta in abito scolastico, mentre un pro è che altri ragazzi invece potrebbero usufruirne adeguatamente e sentirsi meglio con sé stessi e con gli altri, riuscirebbero ad esternare le loro sensazioni, emozioni e paure in modo da poterle riconoscere e affrontare.*

**Ora tocca a voi: dite la vostra opinione!**



**Aurora G.**

# La sicurezza stradale

Il 19 Febbraio 2026 abbiamo assistito a un incontro sulla sicurezza stradale, il quale è stato aperto dalla *Professoressa Palozza* che ha presentato la presidentessa dell'associazione "Famiglie di angeli" *Enza Tripaldi*, in questo incontro i genitori di alcune vittime della strada hanno raccontato le loro storie.

1. *Margherita*: investita con il ragazzo il 1° aprile 2002 da un pirata della strada.
2. *Chiara*: incidente alle 4.30 della mattina del 3 dicembre 2022 a 62 km/h.
3. *Andrea*: incidente in curva il 16 marzo 2008 a più di 100 km/h.
4. *Augusto*: incidente in motorino il 1° giugno 2024 mentre il conducente era senza patente e sotto effetto di stupefacenti.

Questi sono solo alcuni delle tante persone che sono morte a causa di incidenti stradali.

Il commissario capo della polizia di stato "sicurezza stradale" *David Michelazzo* ha detto che l'incidente stradale è formato da 3 parti:

- i momenti prima dell'incidente
- il momento dell'impatto o punto di non ritorno
- il lutto dopo l'incidente.

Il pericolo viene spesso associato a delle cose solitamente ritenute pericolose come un'arma da fuoco, mentre altre altrettanto pericolose non viene associato nonostante siano pericolose come un veicolo, per esempio una macchina e non un aereo, considerato pericoloso nonostante sia il mezzo di trasporto più sicuro.

Durante l'incontro l'ex pilota di Formula 1 *Emanuele Pirro* ha detto che il motosport può insegnarci a essere più sicuri sulle strade perché la voglia di correre c'è sempre ma bisogna saperla controllare, infatti lui dopo una gara andava piano in strada perché la voglia di correre l'aveva già soddisfatta. Inoltre ci ha anche spiegato che l'attenzione è la capacità di focalizzare i nostri sensi su qualcosa e che mentre si guida non si devono avere stimoli che distraggono l'attenzione dalla strada come ad esempio una notifica sul cellulare. Infatti basta solo mezzo secondo di distrazione per causare un incidente.

**Matilde C., Filippo P. e Lorenzo D.S.**

# IL CINEFORUM

Il cineforum è una delle attività più belle della scuola. Non è solo guardare dei film, ma è anche stare insieme e pensare a quello che vediamo. Ogni volta che andiamo al cineforum si crea un ambiente tranquillo, dove tutti possono dire quello che pensano, senza paura di essere giudicati.

Una delle cose più belle è proprio l'atmosfera che si crea grazie alla prof. Palozza. È una persona molto calma e pacifica, che ascolta tutti senza problemi. Non si arrabbia se qualcuno dice qualcosa di diverso dagli altri, anzi lascia parlare tutti e prova sempre a capire quello che vogliamo dire. Per questo stare lì è piacevole, perché sembra quasi di parlare con qualcuno che ti capisce davvero.

I film che vediamo sono tutti diversi tra loro, ma ognuno lascia qualcosa. Alcuni fanno riflettere sulla vita, altri sull'amicizia, altri ancora su problemi ai quali, magari, non avevamo mai pensato prima. Dopo averli visti ne parliamo insieme e ognuno dice cosa ha capito o cosa gli è rimasto più impresso.

La cosa bella è che da ogni film si può imparare qualcosa: a volte una piccola lezione, altre volte un modo diverso di vedere. Anche se magari non ci danno voti o qualcosa in cambio, molte persone vengono lo stesso perché è un momento bello da passare insieme e perché è interessante ascoltare quello che pensano gli altri.

Secondo me il cineforum è importante proprio per questo: non è solo guardare un film, ma è anche imparare a riflettere, ad ascoltare gli altri e a capire che ogni storia può insegnarci qualcosa. Ed è anche un bel momento per stare in un ambiente tranquillo, dove tutti possono parlare liberamente.

Il film che mi è piaciuto particolarmente è stato "Noi siamo infinito" che racconta la storia di Charlie, un ragazzo molto sensibile, che affronta il liceo tra amicizie, amore e difficoltà personali. Attraverso nuove amicizie e momenti intensi impara a capire sé stesso e cosa significa sentirsi davvero vivi e accettati.

**Antimo C.**

# ASSEMBLEA D'ISTITUTO

L'assemblea d'istituto è un momento ufficiale di incontro e confronto che coinvolge tutti gli studenti di una scuola. Si svolge durante l'orario scolastico, generalmente una volta al mese, ed è uno spazio dedicato alla discussione di temi che riguardano la vita scolastica, ma anche questioni sociali, culturali e di attualità.



Viene effettuata una volta al mese perché è il massimo consentito dalla normativa vigente (D.P.R. 416/1974, recepito nel D. Lgs. 297/1994 che ha introdotto, inoltre, gli **Organi Collegiali** nella scuola italiana).

Durante ***l'Assemblea d'Istituto del 13/02/26***, in ***Aula Magna***, sono state avanzate diverse proposte riguardo alle prossime gite scolastiche.

In particolare, è emerso che le classi *prime, seconde e terze* potrebbero recarsi in Sicilia, mentre le classi *quarte e quinte*, contrariamente alle voci che circolavano su una possibile meta a Budapest, sarebbero orientate verso Alicante.

Si tratta, al momento, di proposte discusse durante l'incontro, ma in ogni caso seguiranno aggiornamenti. *Le informazioni ufficiali arriveranno attraverso le circolari pubblicate nelle prossime settimane.*



Un altro punto centrale dell'assemblea è stato il rispetto degli spazi scolastici.

È emersa l'importanza di prendersi cura delle aule, dei corridoi e delle aree comuni, mantenendoli puliti e ordinati.

Gli studenti hanno sottolineato come la scuola sia un bene comune e come il rispetto degli ambienti contribuisca a creare un clima più sereno e accogliente per tutti.

**Giulio P. e Samuele T.**

## Le 5 migliori merende da gustare al BAR della scuola

Iniziamo col dire che al BAR per me non c'è una cosa più buona dell'altra, però adesso vi elencherò i 5 cibi più buoni da prendere al BAR.

- **Pizzetta speck e provola**
- **Pizzetta con le patate**
- **Panino cotoletta**
- **Panino wurstel**
- **Cornetto pan di stelle**

*Pizzetta speck e provola* è una delle pizzette migliori e più buone.

*Pizzetta con le patate* è un'altra delle pizzette migliori e buone anche se preferisco quella speck e provola.

*Panino con cotoletta* è un'ottima merenda se vuoi anche le salse, per esempio la bbq, il ketchup e la maionese. Un'altra alternativa se vuoi le salse è il *panino con il wurstel*.

Infine se vuoi una cosa dolce o qualcosa per fare colazione c'è il *cornetto pan di stelle*, un grande miscuglio di nutella e cioccolato bianco.

**Damiano P.**

# UN GRAFFITO A SCUOLA

Un graffito a scuola potrebbe non solo attrarre più alunni, ma rendere più riconoscibile e unica la scuola, come ad esempio le Baccelli che ha due graffiti esterni (uno per il periodo del Covid, e l'altro per motivare gli alunni a riciclare), o il Fermi che al contrario ha due Murales all'interno (anche questi fatti nel periodo della pandemia).

Personalmente credo che l'aggiunta di un graffito all'esterno o all'interno della scuola sarebbe ottima, dato che la struttura e i colori della scuola per me sono molto noiosi. Un graffito potrebbe darle un po' di attualità, magari con una frase per motivare gli studenti negli studi o per informare su quanto sta succedendo in America con l'ICE, visto che la situazione sta peggiorando.

*Opera della Laika  
contro l'ICE a  
Milano-Cortina  
2026*



Una posizione ottimale per un possibile graffito esterno sarebbe nel parcheggio principale della scuola, mentre per quello interno sarebbe sulle scale che danno al primo piano, perché sono posti dove si passa quotidianamente. Risulterebbe quasi impossibile da ignorare e potrebbe rendere più nota la scuola, ovviamente ci sono anche delle cose negative: per esempio potrebbe venire rovinato dagli alunni oppure la scuola potrebbe venir chiusa nel caso in cui si useranno sostanze chimiche o forse in caso di spostamento delle classi dai piani di sopra ai piani di sotto, **sempre nel caso in cui la creazione del graffito sia possibile.**

**ESPRIMI LA TUA OPINIONE! CHE GRAFFITO VORRESTI NELLA TUA  
SCUOLA?**



**Marika M.**

# IL VOLTA A TORINO

L'Istituto "Alessandro Volta" ha ottenuto un importante finanziamento PNRR che ha consentito di offrire agli studenti un'esperienza formativa avanzata nelle discipline STEM e nel multilinguismo. Il progetto ha coinvolto 113 studenti in due esperienze formative di 10 giorni a Torino, dedicate alle discipline STEM e al potenziamento dell'inglese. Le attività hanno previsto lezioni al mattino e momenti culturali e sportivi nel pomeriggio, con alcune sessioni in lingua inglese. Tutte le spese erano interamente a carico della scuola, che ha così assicurato pari opportunità di accesso e ha promosso il merito attraverso criteri di selezione fondati sul rendimento scolastico e sul comportamento. I percorsi si sono svolti tra gennaio e febbraio 2026.

## IL PROGRAMMA

### *Giorno 1 – Arrivo*

- Arrivo a Torino in mattinata e sistemazione in hotel.
- Pranzo libero in centro storico.
- Pomeriggio (dalle 15:00): visita guidata di Torino

### *Dal Giorno 2 al Giorno 10*

- Mattina (09:00 – 13:00): attività scientifiche e laboratori STEM presso OPEN 011
- Dipartimenti Universitari. Pranzo (13:30)
- Pomeriggio (15:00 – 18:00): trasferimento e visite guidate ai musei
- Attività sportive quotidiane (partecipazione facoltativa) (18:00 – 19:30)
- Cena (20:30)

### *Giorno 11 – Partenza*

- Mattina (09:00 – 13:00): attività didattica finale.
- Pranzo (13:30)
- Consegna degli attestati di partecipazione (14:30) e rientro a Tivoli

Per comprendere se il programma è stato rispettato abbiamo realizzato una intervista ad un alunno del 3° anno che ha partecipato al progetto e che frequenta il Volta nella sede di Guidonia.

**Domanda:** *È la prima volta che fai un viaggio con la scuola?*

**Risposta:** Sì, è la prima volta che faccio un viaggio ed è stato molto bello.

**Domanda:** *Come è stato a Torino e cosa avete visitato?*

**Risposta:** A Torino abbiamo fatto il tour guidato di questi monumenti:

- Galleria di Arte Moderna
- Museo del Cinema
- Museo Lavazza
- Palazzo Reale e Armeria Reale
- Museo Egizio
- Museo dell'Auto
- Museo Pietro Micca
- Museo del Risorgimento

**Domanda:** *Avete fatto pure attività fisica?*

**Risposta:** Sì. Abbiamo fatto attività fisica, ovvero arrampicata indoor presso una delle palestre più grandi del Piemonte, con istruttori qualificati e attrezzature di sicurezza, ma anche attività fisica facoltativa.

**Domanda:** *Come sono state le attività scolastiche?*

**Risposta:** Al mattino abbiamo fatto 40 ore di laboratori e corsi scientifici, validi come Formazione Scuola-Lavoro (FSL), tenuti da docenti universitari e ricercatori con approfondimenti sull'intelligenza artificiale, ingegneria aerospaziale, fisica, biologia, astronomia e matematica attraverso attività pratiche degli studenti. Successivamente all'*Università di Torino* abbiamo visto veri laboratori di ricerca e osservato attività di microscopia e colture cellulari. Alcuni laboratori sono stati svolti in lingua inglese.

**Emanuel P.**

# LA SETTIMANA BIANCA



**GIORNO 1.** La sveglia era alle 7:00 la colazione alle 7:30 e poi alle 8:30 ci ritrovavamo tutti quanti al deposito per gli sci per prendere l'attrezzatura. Una volta pronti prendevamo la cabinovia fino al punto di ritrovo con i maestri per le lezioni di sci dalle 9:00 alle 11:20. Finita la lezione noi del gruppo avanzato rimanevamo sugli impianti, mentre i "principianti" tornavano in hotel. Noi, invece, rientravamo intorno alle 12:30 pronti per il pranzo. Dopo il pranzo avevamo 1

oretta per riposarci in camera, le lezioni del pomeriggio con i maestri erano dalle 14:30 fino alle 16:00 quando finita la lezione tornavamo all'hotel. Lasciati gli sci e l'attrezzatura andavamo nelle nostre camere per farci la doccia. La cena era prevista alle 19:30 e dopo ci riunivamo tutti nella hall dell'hotel. Intorno alle 23:00 era ora di andare a dormire.



**GIORNO 2.** La lezione del gruppo avanzato è stato un grande trauma. Di realmente avanzati nel gruppo saremmo stati massimo 5 su 15, gli altri erano veramente alle prime armi, mi veniva letteralmente da piangere, erano 2 giorni che facevamo solo piste azzurre. La nostalgia delle piste nere iniziava a farsi sentire... Il pomeriggio stessa cosa, la disperazione più totale. La sera stessa durante la cena io e Cristian abbiamo conosciuto dei ragazzi di quinto, scelta estremamente sbagliata! Tornassi indietro non lo rifarei.

**GIORNO 3.** La sveglia inizia ad essere pesante, dopo due notti senza dormire la stanchezza sugli sci inizia a farsi sentire... Dopo pranzo appena messo a letto in 2 secondi mi ero già addormentato quando alle 14:00 il mio compagno di stanza mi ha svegliato per riandare a sciare. La mia fantasia

era pari a zero e sulle piste dormivo. La sera, dopo la cena, per la stanchezza mi sono addormentato alle 21.00.



**GIORNO 4.** Ultimo giorno, la nostalgia inizia a farsi sentire. Non avevo tanta voglia di andare a sciare ma siccome era l'ultimo giorno bisognava goderselo tutto. Allora la mattina e il pomeriggio come tutto il resto della settimana abbiamo sciato. Tornati in hotel abbiamo riconsegnato gli sci e siamo andati in camera per risistemare tutte

le nostre cose. Poi siamo scesi nella hall con gli altri aspettando di poter entrare nel ristorante per la cena. Dopo cena siamo risaliti al nostro piano e abbiamo conosciuto delle ragazze di Arezzo che sono venute in camera nostra. Siccome era l'ultimo giorno, siamo restati tutta la notte insieme. Intorno all'1:30 ha bussato il professor Frattini per il chiasso che c'era e ha cacciato le ragazze dell'altra scuola, siamo rimasti tutti noi del Volta fino alla mattina dopo.

**GIORNO 5.** Non c'è molto da dire. Ci siamo svegliati, abbiamo svuotato le camere e intorno alle 9:00 siamo ripartiti. Tutte le cose che iniziano sono fatte anche per finire, la settimana bianca tanto attesa purtroppo era già finita. Se l'anno prossimo la organizzano molto probabilmente ci ritornerò...



**Flavio G.**

# IL VETRO ROTTO



Il vetro si è rotto la mattina della partenza, mentre il professor Frattini ci stava augurando buon viaggio. L'autobus, facendo manovra, si è avvicinato troppo allo spigolo dell'hotel e lo ha urtato; in questo modo è scoppiato il vetro esterno, quello oscurato.

Noi ci trovavamo seduti vicino al vetro e i professori ci hanno subito fatto spostare per sicurezza. Nonostante l'accaduto, siamo partiti comunque. Dopo circa un'ora e mezza

ci siamo fermati all'autogrill: una volta scesi dall'autobus abbiamo notato una crepa nella parte alta del vetro. Durante il tragitto dall'hotel all'autogrill si sentiva molto freddo, infatti tenevamo tutti i giubbotti addosso.



La crepa è stata riparata provvisoriamente con dello scotch e siamo ripartiti. Tuttavia, mentre l'autobus era in movimento, hanno continuato a staccarsi altri pezzi di vetro. Abbiamo fatto un'altra sosta, ma in quell'occasione non è stato effettuato alcun intervento:



ci siamo fermati soltanto per andare in bagno.

In seguito siamo ripartiti e, dopo circa tre ore, ci siamo fermati nuovamente perché il vetro continuava a perdere frammenti in autostrada. Una volta accostato l'autobus l'autista ha rimosso tutti pezzi di vetro rimasti con un tira-acqua.

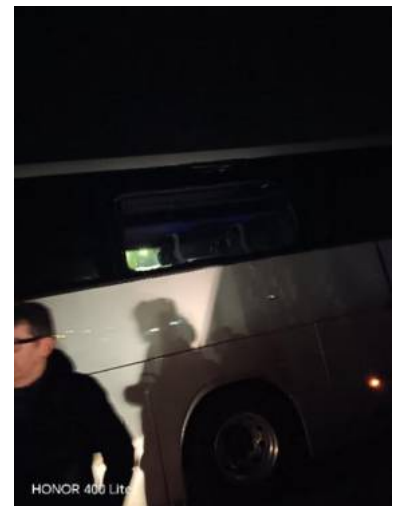

Successivamente siamo ripartiti e siamo tornati a Tivoli, dove abbiamo ritrovato i nostri genitori. Il viaggio si è così concluso senza ulteriori problemi.

**Leonardo C. e Stefano R.**

# *INTERVISTE*



## **INTERVIEW WITH THE DEPUTY HEAD TEACHER A. PALOZZA**

*This interview was made by Flavio S.*

This article shows an interview with the Deputy Head Teacher of “Alessandro Volta Institute” in Tivoli–Guidonia. Through ten questions, we explored her experience, challenges, and vision on the school community.

### **1. How many years have you been Deputy Head Teacher?**

I have been Deputy Head for two years, but I was already part of the school staff before taking on this role.

### **2. What is the best part of your job?**

The best part is building strong connections with families and students, especially with students themselves.

### **3. What is the worst part of your job?**

The most difficult aspect is having to constantly find compromises in complex situations.

**4. What is the hardest part of being Deputy Head?**

The hardest part is managing many responsibilities at the same time and maintaining a high level of commitment every day.

**5. How do you work with students when there are problems or conflicts?**

I try to understand their perspective, listen to them carefully, and guide them towards a constructive solution.

**6. Which class do you think works best together and why?**

Every class has its own strengths and something unique that makes it special.

**7. What changes or improvements would you like to see in our school?**

I would like to see structural improvements and stronger collaboration among teachers for the benefit of every student.

**8. How do you support teachers in their work?**

I support teachers by doing my best to understand their needs and help them in their daily challenges.

**9. What is the main difference between the role of the Headmistress and the Deputy Head Teacher?**

The Headmistress has overall responsibility and makes the final decisions, while the Deputy Teacher supports and assists in managing the school.

**10. Among all the activities that the institute offers, which one would you recommend to first-year students?**

I would recommend activities such as educational trips and projects that promote tolerance and respect, helping students to get to know each other and socialize.

**Flavio S.**

# Project Erasmus plus

I interviewed my teacher, Mrs Barbara Metrangolo, about her trip to Ireland for the "Erasmus Plus" Project.

*Erasmus+ (KA122-VET) is part of the I-L.E.A.R.N. project which promotes training, professional development and European cooperation to innovate educational offerings and internationalize schools.*

She teaches English to classes 1D, 1F, 1C, 1B, 2B, and 2E.

Here is the interview and her official answers:

○ **How was your trip?**

"It was very interesting, I could visit Galway, a delightful small city on the Atlantic Ocean with its coloured houses. Soft and delicate colours create a special atmosphere near the Ocean."



○ **What were the students like?**

"They were very organized and full of energy. They were really interested in their work experiences where they could learn by doing. The students could improve their English talking with customers and English colleagues, too."

○ **What time did you take the plane?**

"Firstly, I took the plane at a quarter to eleven a.m. and landed in Dublin two hours and fifty minutes later. Secondly, I had to catch the bus for Galway station. From the station I arrived at the hotel by taxi in five minutes. It was a long and exciting trip."



○ **What did you visit in Galway?**

"I visited the Galway Museum and I could understand much more about the Irish history. I also could have a fantastic walk near the Ocean in South Park. I visited the spectacular cliffs of Moher where I could admire wonderful landscapes and take some special photos. Lastly, I went to the Galway University where I followed a lot of interesting lessons."



○ **What about Irish people?**

"Irish people are very friendly and nice, what's more they are happy to help you, for example if you are in line at the supermarket there is always an old lady who asks you to go ahead because you have just a few things to pay, they are very polite."

○ **What was the weather like?**

"The weather was cold and rainy and I always wore my rain coat, the sky was grey but when the sun appeared Galway became wonderful."

**Then I asked our teacher some personal questions:**

○ **Why did you choose to become a teacher?**

“I decided to become a teacher because I like interacting with my students and it is a pleasure to share my knowledge and competence with them.”

○ **What do you think about our class (1D)?**

“I have a good opinion of the 1D, I feel that you are all very good people I just suggest you to study a bit more to improve your abilities, this is very important for your future. You are nice, funny and intelligent and I’m proud because I am your teacher.”

**Marianna I.**

# INTERVISTA ALLA PROF.SSA S. MONTENERI

*Abbiamo intervistato la professoressa Stefania Monteneri, insegnante di Diritto ed Economia nelle classi 1A, 1C, 2A e 2C, per sapere che cosa pensa del sistema scolastico italiano.*

- *Chi è e cosa fa?*

Sono la Prof.ssa Stefania Monteneri e insegno Diritto ed Economia.

- *Cosa ne pensa del comportamento dei ragazzi?*

Di tendenza vogliono rompere le regole, ma se ci si confronta capiscono.

- *Vorrebbe diventare un avvocato?*

No, non è quello che mi interessa.

- *C'è qualcosa che non le piace nel regolamento scolastico?*

Il regolamento è ben strutturato, ma non sempre è semplice farlo rispettare.

- *Cambierebbe qualcosa nella struttura della scuola?*

Si può sempre migliorare ma è necessario che i ragazzi siano consapevoli dei loro doveri. Occorre agire nel rispetto delle regole, altrimenti se ne subiscono le conseguenze.

- *Ha insegnato in altre scuole?*

Sì in molte, anche al Nord.

- *Perché ha scelto questa materia?*

Perché mi appassiona lo studio del Diritto e la sua divulgazione.

# INTERVISTA ALLA PROF.SSA C. LEONI

*Abbiamo intervistato la professoressa Leoni, insegnante di IRC in tutte le classi tranne nella 1B, 1E, 1F, 2B e 2E, per sapere di tutte le attività che fa con i ragazzi dell'istituto.*

- *Chi è e cosa fa?*

Docente di IRC da 18 anni all'Istituto Volta e 22 in altre scuole.

- *Le piacciono le attività che fa con gli alunni?*

Assolutamente, perché sono un percorso di maturazione per gli studenti, ai quali cerco di diffondere alcune iniziative che arricchiscono il loro bagaglio culturale.

- *Ci può raccontare le sue esperienze in queste attività?*

Sono state molte, una delle ultime è il raggiungimento della *Mostra del cinema di Venezia*, la *Festa del cinema di Roma* e la partecipazione alla *Cineteca Mondiale* a Milano per il cinema del futuro. Queste sono alcune delle molteplici attività che vengono svolte, per ragioni di tempo non possiamo elencarle tutte, però sicuramente bisogna menzionare l'attività con l'associazione (*LIBERA*), il *Festival della legalità* e gli incontri con esperti del settore. Due anni fa sono stata selezionata fra trenta docenti e nominata "Ambasciatore della Legalità" per le scuole, un compito di cui sono onorata ma che richiede molto impegno.

- *Come si sente ad avere tutte queste responsabilità con LIBERA?*

È un'attività che porto avanti con orgoglio da più di 15 anni. Il compito principale è quello di divulgare il messaggio di *LIBERA* per una cittadinanza attiva e consapevole.

- *Quali sono gli aspetti più impegnativi e gratificanti del lavoro di docente?*

Richiede impegno e sacrificio, ma contemporaneamente permette una grande soddisfazione e grande entusiasmo soprattutto quando gli studenti riescono a realizzare i loro obiettivi e il successo formativo.

- *Perché ha scelto questo lavoro?*

Vi erano altre professioni a cui avrei voluto dedicarmi, ma questa probabilmente era la via che dovevo percorrere. Il ruolo educativo, l'empatia che si sviluppa con gli alunni, ci mantiene vivi e soprattutto quando realizzano i loro desideri futuri, quando vedi negli occhi il loro entusiasmo, questo è il traguardo più importante non solo per il discente ma anche per il docente.

Auguro pertanto a Voi ragazzi un percorso scolastico, e non solo, pieno di soddisfazioni.

# INTERVISTA ALLA C.S. SIGNORA ANNA

*Abbiamo intervistato la nostra collaboratrice scolastica, la Signora Anna, per sapere cosa pensa del comportamento degli alunni e cosa è cambiato nel corso degli anni.*

- *Chi è e cosa fa?*

Collaboratrice scolastica, pulisco le classi, i corridoi e sorveglio i ragazzi.

- *Da quanti anni fa questo lavoro?*

Faccio questo lavoro da 30 anni, ho lavorato anche al liceo classico Giulio Cesare e adesso sono prossima alla pensione.

- *Cosa pensa del comportamento dei ragazzi?*

Alcuni comportamenti sono intollerabili, ma nel modo giusto provo a migliorarli parlando con loro.

- *Che classe preferisce tra le prime?*

Preferisco la 1C perché non mi hanno mai mancato di rispetto.

- *Perché ha scelto questo lavoro?*

Mi piace stare con i ragazzi e parlare con loro mi fa stare bene. Mi dispiace lasciarli e andare in pensione.

# INTERVISTA AL PROF.

## A. PAGANELLI

*Il professore Antonio Paganelli insegnante di fisica di tutto il biennio di Tivoli e di Guidonia è stato così gentile da concederci del tempo per fare questa intervista.*

- *Chi è e cosa fa?*

Ho 63 anni e ho fatto altri lavori prima di fare l'insegnante.

- *Perché ha scelto questa materia e questo istituto?*

Ho deciso di insegnare, perché quando avevo 40 anni la multinazionale in cui lavoravo ha chiuso. Fare l'insegnante è il lavoro che mi è piaciuto di più, anche se guadagno poco.

- *Ha insegnato in altre scuole?*

Quasi tutte quelle della provincia fino a Civitavecchia. Prima di arrivare qui insegnavo in 3 scuole contemporaneamente, tra cui Monterotondo. Ora insegno in tutte e due le sedi del Volta.

- *Perché ha scelto di essere orientatore FSL?*

Faccio l'orientatore FSL, ma non ho i ragazzi del 3/4/5 anno e quindi non posso svolgere le attività di rappresentante della FSL. Il mio incarico permette a un ragazzo di parlare con me se ha problemi a scuola. Mi dispiace se i ragazzi vanno via per le difficoltà che incontrano durante la frequenza. Dico sempre, infatti, che se si studia da subito si riesce in tutto.

- *Come si sente a portare i ragazzi alle attività FSL?*

Non li accompagno, ma mi aspetto una cosa da loro: di riuscire a trasmettere qualcosa pensando con la propria testa, lasciando stare l'IA. Secondo me il problema è saperla utilizzare e voglio lasciare agli alunni la capacità di ragionare.

- *Come si sente a essere diventato nonno?*

È un impegno. Il bambino è piccolo e occupa tanto tempo, perché non ha idea del pericolo e gli devo stare dietro per tanto tempo.

# INTERVISTA AL PROF. V. VISCA

*Abbiamo deciso di intervistare il professore Valerio Visca, insegnante di chimica nelle classi 1B, 1C, 1D, 2B, 2C, e 2D, per chiedergli cosa ne pensa della situazione del laboratorio di chimica.*

**1. Chi è e cosa fa?**

Sono Valerio Visca un insegnante laureato in chimica.

**2. Perché ha scelto questo lavoro?**

Per trasmettere le mie conoscenze agli altri.

**3. Perché ha scelto questa materia e questa scuola?**

Perché mi è sempre piaciuta la scienza.

**4. Cosa ne pensa delle sue classi?**

Sono belle classi, ma altre hanno meno voglia di studiare e sono più movimentate.

**5. Cosa pensa del Volta di Tivoli?**

L'organizzazione a livello dei docenti è molto buona, ma servirebbero più ore di laboratorio. Nel complesso l'orario scolastico è buono e gli operatori ATA sono di buona qualità. Il Volta è un istituto che dà buone basi.

**6. Ha insegnato in altre scuole?**

No, solo in questa.

**7. Cosa pensa del fatto che il laboratorio di chimica è ancora chiuso?**

La scuola dovrebbe attivarsi per riaprirlo, dato che è chiuso da 2 anni, perché non si può spiegare bene la pratica senza laboratorio, specialmente per la chimica.

**Federico F., Matilde C. e Filippo P.**

# LA SCUOLA PER LA PROFESSORESSA LINI

Per il numero di questo mese del nostro giornalino scolastico abbiamo avuto il piacere di incontrare la professoressa Alessandra Lini, una figura molto apprezzata nel nostro istituto. Con la sua passione per l'insegnamento e il suo impegno quotidiano, è diventata un punto di riferimento per molti studenti.

In questa intervista ci racconta il suo percorso, le sue motivazioni e il suo modo di vivere la scuola, offrendo uno sguardo autentico su ciò che significa insegnare oggi.

## UN'INTERVISTA PARTICOLARE

La professoressa viene da Tivoli e insegna da 15 anni. Nella sede di Guidonia del nostro istituto ha lavorato per ben cinque anni consecutivi. Successivamente ha insegnato in altri istituti del territorio, tra cui il Fermi e quest'anno è ritornata all'Alessandro Volta, ma nella sede di Tivoli. Prima di intraprendere la carriera da insegnante ha svolto anche altri lavori nel campo dell'informatica.

Nel nostro istituto svolge il ruolo di insegnante di lettere, un lavoro che dice di apprezzare molto. Le altre discipline che la appassionano sono geografia e scienze umane.

La sua passione per l'insegnamento nasce fin da piccola: da bambina, infatti, era affascinata dalle sue insegnanti e questo l'ha spinta a seguire la stessa strada.

Oggi afferma di essere molto soddisfatta del rapporto che ha costruito nell'ambiente scolastico, sia con i colleghi sia con gli studenti. Questa intervista ci ha dato l'occasione di conoscere meglio la nostra professoressa e il suo percorso nel mondo della scuola.

Ringraziamo la professoressa Lini per la disponibilità che ha dimostrato nell'intraprendere questa intervista.

**Christopher C.**

# INTERVISTA AL PROF. D. FRATTINI

---

Il Prof. Domenico Frattini insegna Scienze Motorie nella scuola che noi frequentiamo anche se non è un nostro docente.

Il Prof. Frattini ci ha accompagnato in settimana bianca, insieme a lui ci siamo divertiti, abbiamo imparato, riso e scherzato per cui abbiamo deciso di intervistarlo.

– **Come è andata la settimana bianca?**

È andata molto bene, abbiamo raggiunto gli obiettivi prefissati.

– **Come era l'Hotel?**

L'Hotel era eccellente.

– **Si mangiava bene?**

Sì, si mangiava bene, il cibo era vario, buono e qualitativamente ottimo.

– **Come erano le serate in Hotel?**

Belle, anche se ci poteva essere un po' più di intrattenimento.

– **Erano belle le piste?**

Le piste erano belle, tranne alcune nel pomeriggio.

– **Come se la cava lei a sciare?**

Molto bene.

– **Si sono comportati bene i ragazzi?**

La maggior parte ha avuto un comportamento esemplare, ad eccezione dell'esuberanza di alcuni.

– **Hanno fatto confusione durante la notte?**

Durante la notte hanno fatto confusione nei limiti.

– **Cosa è successo all'autobus al ritorno?**

Alla partenza l'autista non ha calcolato bene gli spazi di manovra, ha colpito un segnale stradale e ha rotto un vetro.



– **Come siete arrivati a Roma?**

Fortunatamente il danno dell'autobus non ha pregiudicato il viaggio di ritorno.

– **In cosa secondo lei noi studenti dobbiamo migliorare?**

La puntualità negli appuntamenti fissati durante la giornata.

**Diego R. e Cristian T.**

# *TIVOLI E DINTORNI*

# CITTÀ DI TIVOLI



## Posizione

Si trova sulle pendici dei monti Tiburtini tra la campagna romana a ovest e il territorio dei comuni di Castel Madama e Vicovaro, a est della provincia di Roma e a Nord-est della riserva naturale di Monte Catillo.



## Storia

L'antica città latina di Tibur oggi conosciuta come Tivoli, è citata da Virgilio nell'Eneide con l'epiteto di *Tibur Superbum*, espressione che ancora oggi compare nello stemma cittadino.

## Proclamazione di Tivoli a città

Tivoli ha ottenuto ufficialmente il titolo di città tramite il decreto del Presidente della Repubblica, Sergio Mattarella, nell'ottobre del 2025.

Tale riconoscimento valorizza la sua storia millenaria, e il suo patrimonio culturale.

La proclamazione formale e le celebrazioni ufficiali si terranno il 6 marzo 2026, con la presentazione del nuovo gonfalone e del nuovo stemma.

Dettagli della proclamazione:

- Il titolo è stato conferito ufficialmente nell'ottobre 2025.
- Venerdì 6 marzo 2026 si terrà la cerimonia ufficiale di celebrazione presso la Sala Consiliare di Palazzo San Bernardino e in Piazza Plebiscito.
- Nei documenti ufficiali e nel gonfalone, la dicitura cambierà da Comune di Tivoli a Città di Tivoli.



Luca D. C.



# CARNEVALE TIBURTINO

Il Carnevale di Tivoli è un evento tradizionale che si svolge ogni anno nella città di Tivoli, vicino a Roma, e rappresenta una festa di grande rilevanza per la comunità locale. Durante il Carnevale, la città si riempie di colori, musica, sfilate e festeggiamenti, con una particolare attenzione alle tradizioni e ai costumi. Le strade sono animate da carri allegorici, gruppi mascherati e balli in piazza.



*Piazza Garibaldi*

È un evento che coinvolge tanto i bambini quanto gli adulti, con giochi, spettacoli e manifestazioni folkloristiche. Le sfilate sono uno degli aspetti più apprezzati, con carri decorati e scene che raccontano storie o temi legati alla cultura popolare e alla satira.



Se ti piacciono le feste di carnevale piene di energia e allegria, il Carnevale di Tivoli è una bellissima occasione per immergersi nella tradizione locale e divertirsi.



Il Carnevale di Tivoli del 2026 si prevede che sarà un evento colorato e vivace, come da tradizione, anche se i dettagli specifici potrebbero non essere completamente definiti ancora. Solitamente, il Carnevale di Tivoli si tiene tra gennaio e febbraio e prevede sfilate di carri allegorici, musica, balli e spettacoli per tutta la famiglia.

Tivoli è una cittadina storica vicino a Roma, famosa per le sue ville e i suoi giardini, ma durante il Carnevale la città si trasforma con eventi che coinvolgono sia residenti che visitatori. Si svolgono tipicamente sfilate lungo le vie principali, con gruppi mascherati, danze e performance artistiche. I carri allegorici, spesso decorati in modo creativo, sono un altro punto di forza dell'evento.

Se sei interessato a partecipare, ti consiglio di tenere d'occhio i canali ufficiali della città di Tivoli o le pagine social relative agli eventi, dove verranno aggiornate le informazioni specifiche sul programma per il Carnevale 2026.

La partenza avviene generalmente da Piazzale Matteotti, che funge anche da punto di ritrovo per i carri e i gruppi mascherati. Da lì il corteo si muove lungo Viale Aldo Moro, una delle strade principali, per poi raggiungere Piazza Garibaldi, che rappresenta il cuore della manifestazione.

In Piazza Garibaldi i carri spesso effettuano uno o più giri, accompagnati da musica, animazione e spettacoli, permettendo al pubblico di assistere meglio alle coreografie e ai dettagli delle costruzioni allegoriche. Al termine della sfilata, il percorso si conclude solitamente tornando verso Piazzale Matteotti, dove il corteo si scioglie.

Percorso (3 giri): Via Empolitana, Largo Giovanni Nannino, Viale Trieste, Piazzale Matteotti, Via Aldo Moro, Piazza Garibaldi, Panoramica.



*Rocca Pia di Tivoli*

## **MA COM'È STATO DAVVERO IL CARNEVALE DI TIVOLI QUEST'ANNO? FAI SENTIRE LA TUA VOCE!**



**Davide V.**

# LA FIERA DI SAN GIUSEPPE A TIVOLI

La Fiera di San Giuseppe a Tivoli si tiene ogni anno il **19 marzo** e attira migliaia di visitatori da tutto il mondo. Questa tradizione storica, istituita nel **1985**, coinvolge quasi **200 banchi** che espongono prodotti artigianali, prodotti tipici e specialità gastronomiche. Le aree del centro storico, come **piazza plebiscito** e **via palatina**, ospitano banchi dedicati a piana, animali e artigianato locale. La fiera è un evento che celebra cultura e l'economia di Tivoli rendendola una delle feste più attese della città.

## PROGRAMMA DELLA FIERA DI SAN GIUSEPPE

La fiera si snoderà in numerose aree: **piazza plebiscito** sarà dedicata a **piante e fiori**, mentre **via palatina** ospiterà prodotti **agroalimentari** e prodotti **artigianali tipici** del territorio tiburtino e della valle dell'Aniene. **Le opere dell'ingegno e le lampade d'arredo** troveranno spazio tra **via ponte gregoriano** e il tratto finale **di via dei Sosi**, mentre **piazza Rivarola** sarà riservata ad **artigianato** in legno, ferro battuto, vimini e arredamento.



FIERA DI SAN GIUSEPPE NEL 1972

Nel cuore del centro storico, *via Colsereno* accoglierà la **bigiotteria**, *piazza San Vincenzo* i **libri**, mentre *Piazza Garibaldi* e *Piazza Colonna* ospiteranno **dolciumi, frutta secca e street food**, con limiti numerici precisi. Spazi dedicati anche in: *piazza Campitelli*, *piazza Domenico Tani* e nelle aree di *vicolo del Melangolo*, *piazza Sabucci*, *via Parmegiani* e *piazza fronte Scuola del Gesù*, dove si troveranno **alimentari tipici, abbigliamento, accessori e quadri**. In *via Ignazio Missoni*, *via del Governo*, *piazza del Comune*, *via Leone* e *Via Munazio Planco* saranno presenti **street food, prodotti alimentari e articoli per la casa**.

## PERCHÉ C'È LA FESTA DI SAN GIUSEPPE A TIVOLI

L'istituzione della fiera risale al **2 febbraio 1895**, quando il **Consiglio Comunale di Tivoli** deliberò la creazione di una fiera di merci e bestiame nei giorni 19, 20 e 21 marzo, dedicandola a **San Giuseppe Artigiano**. L'obiettivo era **rilanciare l'economia tiburtina e attrarre visitatori**. Il successo fu immediato, anche **grazie a due commissioni che organizzarono una lotteria a premi**, aumentando l'attrattiva dell'evento.

**Gabriel B.**



# Teatro Giuseppetti

- **Orari Biglietteria (Indicativi):**

Lun-Ven 9:00-13:30 e 15:00-18:00. Sabato 11:00-13:30 e 14:30-18:00.

- **Email:** [info@teatrogiuseppetti.it](mailto:info@teatrogiuseppetti.it)

- **Contatti: Tel:** **+39 0774 335087**

Nel corso degli anni il **Teatro Giuseppetti** ha ospitato molti eventi culturali e spettacoli teatrali che hanno coinvolto artisti importanti e numerosi spettatori della città di **Tivoli**.

Uno degli spettacoli rappresentati è stato **“Coppia aperta... quasi spalancata”**, una commedia scritta **da Dario Fo e Franca Rame**, interpretata da **Chiara Francini e Alessandro Federico**, che racconta in modo ironico le dinamiche di una coppia moderna.

Il **Teatro Giuseppetti** è uno dei luoghi culturali più importanti della città di Tivoli (provincia di Roma). Nato come teatro di varietà quasi un secolo fa, è un punto di riferimento per gli spettacoli, il cinema e la vita artistica della comunità tiburtina e un simbolo di tradizione e modernità insieme.

## Spettacoli e produzioni della stagione recente

Anche nelle stagioni più recenti il teatro continua a proporre opere importanti. Tra gli spettacoli presentati nel cartellone 2025-2026 ci sono:

- **“Rosencrantz e Guildenstern sono morti”** di Tom Stoppard con Francesco Pannofino, Francesco Acquaroli e Paolo Sassanelli
- **“Mademoiselle Chanel”**, spettacolo dedicato alla celebre stilista Coco Chanel
- **“Tartufo”** di Molière
- **“Mephisto – Romanzo di una carriera”** tratto dal romanzo di Klaus Mann.



Oltre al teatro di prosa, il Giuseppetti ospita anche concerti ed eventi musicali. Ad esempio si sono tenuti concerti della Banda Musicale dell'Aeronautica Militare, un'importante formazione musicale italiana, e spettacoli tributo come l'ABBA Tribute Experience, dedicato alle canzoni del famoso gruppo pop svedese ABBA.



Michela M.

# Il March Dei Bersaglieri

## La Fanfara di Guidonia-Montecelio

I **Bersaglieri** sono una specialità dell'arma di fanteria dell'Esercito italiano così chiamata perché in origine era formata da soldati addestrati al tiro al bersaglio con fucili di precisione a canna rigata.



Ogni 18 giugno si festeggia l'anniversario della loro costituzione, avvenuta nel 1836. Fu denominato "Corpo" dalla fondazione fino al 1861. L'associazione d'arma di riferimento è l'Associazione nazionale bersaglieri. I presidenti di questa Associazione variano in base alla regione: nel caso della regione Lazio il presidente è **Luigi Stazi**. Dotato di ampia autonomia operativa, il corpo era formato da uomini addestrati alla corsa ed al tiro con armi di concezione moderna pronti ad agire,

anche isolatamente, per impegnare di sorpresa l'avversario in azioni di disturbo col preciso intento di sconvolgerne i piani. Organizzati in piccoli gruppi schierati in quadrato, però, i bersaglieri potevano essere impiegati anche in contrasto alla cavalleria per romperne la carica. Le prime quattro compagnie che confluirono poi nel primo battaglione vennero formate, rispettivamente, nel luglio 1836 (la 1ª), nel gennaio 1837 (la 2ª), nel gennaio 1840 (la 3ª) e nel febbraio 1843 (la 4ª). Ricevette il battesimo del fuoco l'8 aprile 1848 nella battaglia del ponte di Goito durante la prima guerra di Indipendenza italiana.



## La fanfara dei bersaglieri di Guidonia-Montecelio raccontata in prima persona

La fanfara per molte persone è considerata una seconda casa perché unisce due cose fondamentali che sono l'amicizia e la passione per la musica. Infatti noi in questa fanfara siamo tutti uniti come fossimo una famiglia: nessuno è considerato sostituibile. Facciamo sfilate, servizi per l'inizio del natale e per feste varie, di beneficenza ecc... In questa fanfara ci sono dei componenti che sono, musicalmente parlando, più bravi perché hanno passato più tempo a studiare un determinato



strumento musicale. Io, per esempio, so suonare tre strumenti complessi e parecchio diversi tra loro:

- 1) il flicorno soprano (è un ottone dal suono morbido, caldo e vellutato, caratterizzato da un caneggio conico. Suonato principalmente in bande e jazz, copre ruoli solistici, melodici e cantabili, distinguendosi dalla tromba per un timbro meno penetrante e più avvolgente;
- 2) La tromba (in ottone) dal suono brillante, acuto e potente, generata dalla vibrazione delle labbra dell'esecutore nel bocchino, utilizza solitamente tre pistoni per modificare la lunghezza del tubo e creare diverse note.
- 3) Il flicorno contralto (un ottone a caneggio conico dal suono morbido e corposo) utilizzato principalmente nelle bande musicali per fornire supporto armonico e ritmico. Suona in registro medio, spesso accompagnando le marce in levare o eseguendo parti di controcanto, agendo come "ponte" tra ottoni acuti e gravi. In tutti questi strumenti quello che più dà valore, per lo meno a me, è la tromba che è in grado di fare anche delle parti da solista: ad esempio nel brano **La Variata**, oppure **Elena**, un brano composto da 4 parti da solista lunghissime. Molti sono i brani da solista in una fanfara.



Nella fanfara i movimenti devono essere precisi, concisi e rapidi. Quando si è in formazione preparativa, cioè disposti in forma rettangolare nelle prime due/tre righe sono posizionate le trombe, nella quarta/quinta riga i baritoni o tromboni, nella sesta, l'ultima, i bassi. Quando si è disposti in formazione orchestra, invece, bisogna rimanere immobili ed eseguire i movimenti solo se imposti dal capofanfara. Purtroppo nella nostra fanfara è venuto a mancare il nostro e unico capofanfara *Michele Lugaresi* che è sempre stato il punto di riferimento per tutti i bersaglieri di ogni età. Dove era presente lui c'era la felicità assoluta. Se ne è andato lasciando un vuoto non solo a noi, ma a qualsiasi fanfara abbia collaborato con lui o l'abbia conosciuto. Io, che sono stato un suo allievo, avverto fortemente la sua mancanza e non smetterò mai di eseguire i suoi consigli musicali e i suoi



comandi militari. Quando si suona con la nostra fanfara, anche se è stato eletto un nuovo capofanfara, non c'è nessuno che al march non senta la sua voce o il suo fischietto, che segnalava la fine di un brano, rimbombare nel cuore. Però ora basta lacrime perché il capofanfara Michele Lugaresi sarà sempre presente a ogni marcia della fanfara di Guidonia-Montecelio. La nostra fanfara fa anche dei concerti nelle città con un brano, solo suonato nella prima parte, e un brano che

predispone un canto al suo interno; nella seconda parte, invece, la fanfara esegue brani che non sono delle marce militari ma canzoni conosciute, come per esempio una canzone di Ennio Morricone oppure O Sole Mio, di fama nazionale oppure il Nabucco che fanno la felicità delle persone e che ripaga anche la nostra fatica. In estate facciamo il Raduno Nazionale bersaglieri di tutte le fanfare dell'Italia che sfilano suonando i brani militari in una città e di solito fanno un concerto. Il problema

del raduno è la scelta della divisa militare come questa che si chiama divisa storica o come la classica



divisa militare che si chiama **vegetata**, oppure c'è un'altra divisa che si chiama **americana** che viene indossata dai soldati americani e poi ci sono la **Somalia** e la divisa **estiva** che dal nome si intuisce che si mette solamente in estate. Ora passiamo alla parte tecnica e musicale e parlerò dello strumento principe della fanfara cioè la **tromba** che è composta da vari pezzi che sono: i pistoni, le pompe che sono i tubi che servono all'intonazione della tromba, alcune chiavi dell'acqua che servono per l'uscita della saliva che dopo svariato tempo si accumula nello strumento e rovina il suono. in alcune trombe sono presenti due chiavi dell'acqua e in alcune ne è presente solo una dipende dalla misura e dalla grandezza della tromba, il bocchino che varia in base alla persona è un oggetto prettamente personale che varia dalla grandezza delle labbra e dall'uso che ne vuoi fare poi sopra

le pompe che servono per l'intonazione che sono degli anelli che servono al supporto del dito e questo anello è presente anche vicino ai pistoni che servono per cambiare note musicali che variano dal fiato che tu mandi nel bocchino ,dai pistoni e dallo spazio tra il labbro inferiore e il labbro superiore infatti più lo spazio è stretto e più la nota musicale esce alta questa è la parte tecnica la parte musicale invece è molto più complessa come nello spartito che ho inserito

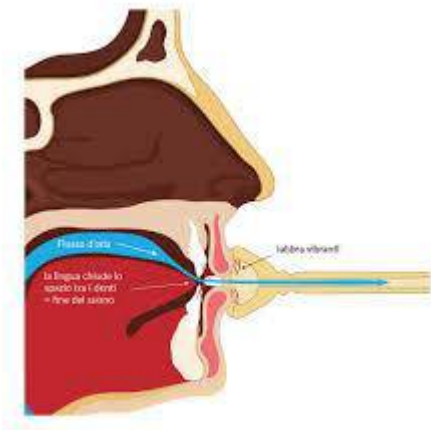

prima (**la variata**) ci sono molte variazioni e molte note attaccate con le altre che si chiamano terzine crome e così via e sono presenti veramente tante di queste variazioni infatti per eseguire quel brano il solista deve eseguire una tecnica che si chiama **superstaccato** che consiste nel dare un colpo nel bocchino con la lingua ed uno con la gola così da dare due colpi e fare due note attaccate e veloci ci sono anche tecniche che permettono di farne tre o anche quattro ma sono estremamente difficili e per praticarle servono anni di studi. Ed in tutto questo eccovi illustrato il **corpo militare dei Bersaglieri**, e della **fanfara dei Bersaglieri di Guidonia-Montecelio**.

**Alessandro A.**

# I LOCALI DI TIVOLI

A Tivoli ci sono molti locali importanti e i miei preferiti sono:

- *la Sibilla*
- *Ariston*
- *Fox*
- *Ugo Pizzelle*
- *Morado Tivoli.*

**La Sibilla** è un ristorante italiano di pregio che si trova a Tivoli vecchia, vicino al ponte Gregoriano e alla villa Gregoriana. È un locale molto conosciuto nelle zone di Roma.

A mio parere è troppo costoso e privilegiato.

**L'Ariston** è un bar-ristorante molto famoso situato in piazza Garibaldi, dove fare colazione in tranquillità



**Fox** è un pub molto famoso per i giovani di Tivoli dove si può mangiare e bere. All' interno si può giocare ai giochi da tavolo in attesa del cibo. La sera ci va soprattutto gente per bere e divertirsi. È un pub interessante e con molti scopi.

**Ugo Pizzelle** è un ristorante situato in piazza Rivarola.

Si vendono le pizzette, insalate con la base di una piadina, i fritti come i supplì, le piadine e a volte i primi, come le lasagne. A mio parere è un ristorante per prendere qualcosa velocemente.



**Morado** si trova in Vicolo della Inversata vicino al teatro Giuseppetti.

Si mangia cibo latino/messicano. I proprietari sono molto socievoli: il cibo è ottimo con un prezzo ragionevole. A mio parere è un ristorante adatto a tutte le età.

**Lorenzo G.**

# LOCALI CONSIGLIATI A VILLANOVA-VILLALBA- SETTEVILLE

## VILLANOVA

### PUB

**Cavour:** è un pub che sta in via Cavour di 4,4 stelle molto visitato. Il prezzo va dai 10/20€



**Kyra lounge:** 4,6 stelle. Prezzi onesti dai 10/20€, molte volte trasmettono partite di calcio sulla tv ed organizzano serate con la musica dal vivo.

### CUCINA ROMANA E TRATTORIA

**Trattoria da Erik:** È uno dei ristoranti più apprezzati della zona per chi vuole mangiare cucina romana tradizionale fatta bene. Il locale è semplice e informale, ma le recensioni sono molto alte soprattutto per la qualità dei primi.

**Piatti consigliati:** carbonara, amatriciana, gnocchi fatti in casa. Le porzioni, inoltre, sono generalmente abbondanti.

*Prezzo medio:* 20-30 € a persona.



## PINSA E PIZZA



**Pinsitaly:** È una pinseria molto popolare nel quartiere, apprezzata per la pinza romana leggera. L'ambiente è semplice e moderno, adatto sia a una cena veloce sia a uscire con amici. Specialità: pinza romana con impasto a lunga lievitazione. Buona varietà di gusti, anche più particolari

*Prezzo medio:* 10-20 € a persona.

## BAR

**Bar Stefanelli:** recensioni molto buone con 4,6 stelle, ottimo per le colazioni, aperitivo veloce e servizi tabacchi si trova in Via Maremmana Inferiore, 356.

*Prezzo* 1-10 € a persona.



**Bar Bachetti:** recensioni buone 4,5 stelle, bar storico del quartiere, buoni aperitivi

Si trova in Via Maremmana Inferiore

*Prezzo* 1-10 € a persona.

# VILLALBA

## PIZZERIA

**Sfoorn Pizzalab:** pizzeria molto buona con circa 4.8 stelle È uno dei locali più apprezzati della zona. La pizza è molto curata, con ingredienti di qualità e combinazioni creative. Spesso è pieno la sera.

Si trova in Corso Italia, Villalba.

Le loro generali specialità sono pizza gourmet e impasti particolari

*Prezzo medio: 10-20 €*

## PUB

**The Golden Pot Brewpub:** pub molto grande e buono con 4,5 stelle con molte recensioni.

È un pub/ristorante con hamburger, carne e birre, spesso mettono musica.

Molto buono per uscire la sera con amici

*Prezzo 10-20 €*

# SETTEVILLE

## PUB

**RAME:** locale molto consigliato. 4,7 stelle. Pub e cocktail bar molto frequentato per serate tra amici.

*Prezzi medi 10–20 €.*

**Francesco B.**

*ESPERIENZE  
PERSONALI*

# IO E LA PALLANUOTO

Pratico pallanuoto dal 2021 nel periodo dopo covid-19. Ho iniziato nella piscina di Subiaco nella categoria U12 e giocavo nella squadra che si chiamava *Sublacensis*. Per circa 2 anni sono rimasto in questa squadra, poi sono stato chiamato a giocare nella *CC Lazio*. Quando giocavo io la squadra era abbastanza forte, ma dopo circa un anno gran parte dei giocatori si è divisa in tutto il Lazio, poiché ognuno era stato chiamato da diversi allenatori. Io insieme ad altri quattro ragazzi, con i quali abbiamo iniziato nello stesso anno, siamo stati chiamati a giocare a *Frosinone*.

Dalla stagione 2024-2025 siamo tesserati in questa squadra. Quest'anno abbiamo superato molto bene i gironi e adesso dobbiamo giocare un altro girone dove, se riusciamo ad arrivare tra le prime quattro del Lazio, a luglio accederemo alle fasi nazionali. Per arrivare a questo livello il nostro allenatore ha deciso di strutturare i nostri allenamenti così:

- Allenamento tutti i giorni
- Allenamento dalle ore 18:00 alle ore 20:30
- Prima oretta dell'allenamento nuoto e nel tempo che rimane uso del pallone e dopo aver riscaldato la parte superiore del corpo, facciamo una partitella fra noi.

Quest'anno tutte le partite che abbiamo giocato sono state molto belle, perché abbiamo sempre giocato con le attuali migliori 15 squadre del Lazio; una che però non mi è piaciuta è stata quella giocata contro il *Pescara*, perché avevamo l'arbitro a sfavore e, a metà partita, abbiamo iniziato a giocare senza voglia.

Questa partita l'abbiamo giocata a Pescara alle 10:30, fin dal primo momento siamo stati sotto di circa 1-2 goal, ma a fine primo tempo eravamo riusciti quasi a pareggiarla. Nel secondo tempo siamo andati sotto di 6 goal e nel terzo tempo siamo riusciti un po' a risalire. Nel quarto tempo non si sa per quale motivo, non c'eravamo con la testa e quindi sono riusciti a farci troppi goal e non siamo riusciti più a risalire. La partita è finita con 24 a 11. Durante tutta la partita l'arbitro era a favore dei nostri avversari che, per sfidarci hanno iniziato a menarci e noi per farci rispettare ci siamo dovuti difendere. In sintesi abbiamo giocato malissimo per l'arbitraggio e ci siamo fatti innervosire dai giocatori del Pescara.

**Daniele R.**

# VITA DA ARBITRO

Essere arbitro significa avere una mente preparata a qualsiasi tipo di situazione. Per diventare arbitro bisogna iscriversi ad una sezione **AIA** (*Associazione Italiana Arbitri*). Dopo essersi iscritti si partecipa ad un corso in cui si spiega molto, e che a volte prevede anche una lezione in un campo da calcio. Di solito nelle ultime lezioni si fa un ripasso generale, per prepararsi all'esame finale. Dopo queste lezioni si va in sezione nel giorno scelto dall'AIA della tua sezione e si fa l'esame finale, tramite quiz e interrogazione dove si correggono anche gli errori commessi nel quiz.

Quando si viene promossi non ti assegnano una partita subito, prima si fanno altre poche lezioni per ripassare il regolamento, e poi hanno bisogno di tempo per crearti un account sul sito degli arbitri, dove si possono vedere le partite accettate, le tue informazioni, i tuoi dati bancari, le comunicazioni, ecc...

Dopo un po' di tempo ti assegnano la prima partita. Le prime partite sono molto tranquille, dato che ti assegnano squadre con circa un anno in meno di te, di solito tra una squadra in alto in classifica e una squadra in basso in classifica. Nelle prime partite ti assegnano un tutor, ovvero un arbitro con esperienza che ti seguirà nella partita, senza essere troppo invasivo, ed intervenendo nella partita solo se non si fischia la fine del primo tempo o del secondo tempo, oppure se non si fischia un fallo grave. Ti viene assegnato il taccuino, che è lo strumento più importante per l'arbitro, dato che li scrivi, durante la partita, le ammonizioni, le espulsioni, i colori delle maglie e le sostituzioni.

Io ho cominciato quest'anno e la mia prima partita è stata under 14, *Guidonia-Fidene*. Essere arbitri non è un gioco, dato che dobbiamo gestire tutta la partita, ma è bello vedere il calcio da un'altra visuale: quella dell'arbitro.



Pietro P.

# IMPRESA DI REPARTO MASCHILE CROCE DEL SUD



Il nostro reparto fa parte del gruppo Tivoli 1 e si chiama "Reparto Croce Del Sud" e ha sede a piazza Trento, vicino alla Chiesa di San Francesco.

Il 21 Marzo 2026 dalle 14.00 alle 20.00 il reparto maschile del gruppo scout Tivoli 1 ha deciso di organizzare una giornata tutta a tema scout sul monte della Croce, dove si faranno diverse attività:



- **Attività sulla flora e la fauna:** percorso sull'anello di monte della Croce dove osserveremo e impareremo alberi e organizzeremo un erbolario con le diverse foglie raccolte durante il sentiero;
- **Attività sull'astronomia e veglia alle stelle:** l'attività sarà divisa in due turni dalle 14.00 alle 19.00 e dopo le 19.00. Nel primo verrà attrezzata una bottega su come costruire un astrolabio. Di sera, poi, si accenderà un fuoco e si narrerà la storia delle varie costellazioni presenti nel cielo che verranno da noi riconosciute;



- **Attività sulla topografia:** verrà organizzato un sentiero con bussola e cartina. Una volta arrivati al punto stabilito verranno spiegati diversi concetti di topografia tra cui la triangolazione e la marcia all'azimut. Metteremo poi in pratica la teoria appena appresi;
- **Gioco sportivo:** da alcuni di noi verrà organizzato un gioco sportivo tipico degli scout;
- **Botteghe delle nostre grandi gesta:** durante questa attività verranno narrate le nostre fatiche tra campi, imprese e vittorie nelle iniziative della zona SVA.

**Federico F.**

# COSA SIGNIFICA PER ME ESSERE RAPPRESENTANTE DI CLASSE

Assumere questo ruolo è molto bello per me, perché venendo dalle scuole medie è una nuova esperienza che ci tenevo molto a fare da quando sono arrivato in questa scuola e mi ha incuriosito molto. Sin dall'inizio mi sono sentito in grado di ricoprire questo incarico, questo è un lavoro abbastanza impegnativo e carico anche di responsabilità; infatti i rappresentanti di classe una volta ricevuto l'incarico, assumono dei compiti e dei doveri, ma anche delle responsabilità che riguardano tutta la classe, per questo è un ruolo importante che non può fare chiunque. Ora vediamo meglio cosa intendo:

**Compiti:** i rappresentanti di classe hanno molti compiti da portare a termine durante l'anno scolastico, nello specifico devono partecipare ai consigli di classe con i professori e il dovere di fare da portavoce tra la classe e i professori.

**Diego B.**

# MIS ORIGINES

En el año 2009 en bogota colombia a las 5:21 de la tarde nace un bebe el cual su mdre lo llama Erick Andres Gomez.

Los primeros annos fueron normales para un bebe, comer , llorar, dormir, erick demostro una gran actividad mental al decir su primera palabra a las 8 annos, la cual fue “abuela”.

Mientras erick crecia se dio de cuenta que la situacion en su pais no era nada bonita ni mucho menos facil ya que se encontraba en la “olla” (una de las zona mas peligrosas de el mundo) el barrio donde se encontraba se llama el amparo en kenedy, el 4 barrio mas peligroso de el mundo.



Barrio caracterizado por ser el centro de el narcotrafico y la violencia, en las noticias cada manana erick escuchaba sobre personas muertas, violaciones, feminicidios, personas muertas por sobredosis de narcoticos, aunque el para su corta edad 7 annos, era solo un nino inocente, desconectado de todos los peligros que deparaban al abrir la puerta.

Su madre siempre le advirtio de los peligros de la calle o como ella lo llamaba “la selva de cemento” ya que cualquier cosa podia suceder, a medida que crecia erick se dio de cuenta de la situacion tan dificil en la que se encontraba, aunque su madre siempre le dio un gran ejemplo y le enseno todos los valores,

Cuamdo erick tenia 9 annos presencio un suceso que lo marcaria para siempre, era de manana y la abuela de le dijo “erick puedes ir por un poco de pan?” erick asintio y salio de la casa sin saber que pronto recibiria un golpe de realidad, erick llego a la panaderia, la panaderia esta llena de mucha gente lo cual era normal, erick estaba sentado en una mesa esperando a que la panaderia se vaciara un poco, fue en ese momento en el que erick vio como una persona se acecaba en una moto, erick en su inosencia no se esperaba de nada, fue en ese momento en el que la persona de la moto se baja, se acerca a la caja registradora y dice dame todo el dinero que tengas, erick sabia lo que estaba pasando asi que decidio meterse debajo de una mesa para lo que el creia protegerse, erick se tapo los oidos y cerro los ojos esperando a que todo pase pero se escucho un

sonido fuerte y seco y después un silencio, erick abrió los ojos y frente a él había una persona tirada en el piso, erick no sabía qué hacer y se quedó quieto sin moverse ni gritar, solo observando como le arrebataban la vida a una persona, pasaron 5 minutos y llegaron los policías, los cuales llevaron a erick a su casa, mientras caminaba erick tenía la mirada perdida sin saber como reaccionar.

Desde ese momento erick se dio cuenta de la realidad del lugar donde vivía, ese suceso le recordó las palabras de su madre “en la calle cualquier cosa puede suceder”.

Pasaron los días y a la puerta de erick llegó un policía, el cual solo tenía una pregunta para él, “viste la cara de el ladrón de la panadería” erick dudó, pero respondió “sí”, el policía dijo que en tres días tenía que ir a la estación de policía para identificar al agresor, erick asintió y cerró la puerta, la madre instantáneamente le dijo “tenemos que hablar” erick no entendía por qué, la madre le dijo que tenía que decirle al policía que en realidad no conocía la identidad de el agresor, erick no entendió por qué pero la madre le dijo “el pez muere por su propia boca” palabras que hasta día de hoy lleva en su memoria, la madre le explicó que si él identificaba al agresor ellos le podían hacer cosas a él, su madre tenía miedo de lo que le pudiera pasar, erick no entendió, pero su madre le dijo, “tú tienes que tener los ojos abiertos y la boca cerrada”, desde ese momento erick entendió que tenía que ser precavido con lo que decía mientras estuviera fuera de su casa.

Pasaron los años, erick seguía siendo un niño normal jugando en las calles con sus amigos, un día se acercó una persona mientras jugaban y les dijo a erick y sus amigos “quieren dulces niños?” erick sabía que eso no era normal y lo rechazó, él sabía que nada en esta vida era gratis, 3 semanas después, erick seguía con su vida llenando el colegio haciendo tareas, cosas que haría un niño normal, por la noche se escucharon muchas alarmas, erick, acostumbrado a ese sonido no prestó atención pero a medida que pasaba el tiempo pasaban más y más sirenas, a erick le ganó la curiosidad y decidió acercarse a la ventana, vio que toda la calle estaba llena de carros, motos, helicópteros, erick no entendía nada pero quedó asombrado por que nunca había visto tantos policías, después de un tiempo viendo las noticias se enteró de la verdad, la casa de al lado a la de erick hacía cosas horribles, erick no entendía a que se refería, pero quedó congelado al escuchar que en esa casa practicaban, canibalismo, mutilación y violación, erick no sabía como reaccionar pero al ver una de las fotos de los integrantes de esa casa en las noticias su alma salió de su cuerpo, era la misma persona que le había ofrecido dulces unas semanas antes, a erick se le formó un hueco en el estómago, no sabía que decir ni que hacer.

**Charry G.**

# Por me gusta el basket

---

Me gusta el basket por que es un deporte muy bonito me gusta y tiene mucho rendimiento y mi papa me motibo a jugarlo y por sus ventajas como el ejersicio a con sus ponteciales el crescer y los jugadores que ami me gustan me ase que me guste mas yo solo tengo praticando como 2 meses mi jugador faborito es curry por que sus jugadas son muy buenas curry juega en la NBA golden state Warriors el mejor jugador es Michael jondan fue el mejor jugador de basket mi posicion es delantero o armador por que tengo mucho rendimiento al correr y tengo altura para mas cosas mayor mente en los entrenamientos siempre tiramos tiros libre alser los calentamiento y jugar 30 minutos y aemos pases y corremos por alrrededor de la camcha paiamo el balon practicamos siempre el tiro y jugamos 4 vs 3 o al rebes abeses no jugamos y solo aemos ejercicio por lo menos el lunes el lunes soloes pierna esos son los días mas camsado.

**Julian A. G.**

# IL KARATE

Il Karate è un'arte marziale con origini antiche che si è sviluppata nel corso dei secoli fino a diventare oggi una disciplina praticata in tutto il mondo. Le sue radici si trovano nell'isola di Okinawa, nell'arcipelago delle Isole Ryūkyū, oggi parte del Giappone. In origine gli abitanti dell'isola praticavano una forma di combattimento chiamata "Te", che significa "mano", basata su tecniche di difesa a mani nude. Queste tecniche furono influenzate dalle arti marziali provenienti dalla Cina, grazie ai contatti commerciali e culturali tra i due territori.



Lo sviluppo del karate fu favorito anche dal divieto di possedere armi imposto nel XV secolo nel regno delle Ryūkyū e rafforzato dopo l'invasione di Okinawa da parte del clan Satsuma nel 1609. Poiché la popolazione non poteva difendersi con armi, si svilupparono sempre di più tecniche di combattimento a mani nude. Con il tempo nacquero diversi metodi di insegnamento nelle città principali dell'isola, da cui si svilupparono tre scuole fondamentali: Shuri-te, Naha-te e Tomari-te, considerate le basi del karate moderno.

All'inizio del XX secolo il karate iniziò a diffondersi anche nel resto del Giappone grazie al maestro Gichin Funakoshi, che nel 1922 presentò questa disciplina a Tokyo. Fu lui a promuovere il termine "karate", che significa "mano vuota", per indicare un'arte marziale basata sull'autodifesa senza armi. In poco tempo il karate entrò nelle scuole e nelle università giapponesi e iniziò a diffondersi sempre di più.



Dopo la Seconda guerra mondiale, il karate si diffuse rapidamente anche in Europa e in America, grazie ai maestri giapponesi e ai militari che avevano conosciuto questa disciplina in Giappone. Nacquero così diversi stili moderni, tra cui Shotokan, Goju-ryu, Shito-ryu e Wado-ryu.



Oggi il karate è praticato in tutto il mondo sia come arte marziale tradizionale sia come sport. Gli allenamenti si basano soprattutto su due elementi principali: i kata, cioè sequenze di movimenti che simulano un combattimento, e il kumite, che è il combattimento tra due atleti. Un riconoscimento importante per questa

disciplina è arrivato quando il karate è stato inserito tra gli sport dei Giochi Olimpici di Tokyo 2020. Oggi il karate non è solo un metodo di difesa personale, ma anche una pratica che insegna disciplina, rispetto e autocontrollo.

Anch'io faccio karate da quasi 2 anni. È un'arte marziale che mi piace molto, io m'impegno, continuerò a impegnarmi e spero che in futuro migliorerò. Per il momento ho la cintura gialla-arancio.



**Igor H.**

# ASD PRO CALCIO CASTEL MADAMA

L'ASD Pro Calcio Castel Madama è la squadra di Castel Madama ed è stata creata nel 2016 dopo che la vecchia società era fallita. La Società ha più categorie, partendo dai più piccoli (anno 2020) fino alla prima squadra che adesso milita in seconda categoria laziale, dopo che l'anno scorso ha vinto il campionato di terza categoria.

La mia squadra è l'Under 15 (anno 2011). Gli allenamenti si svolgono il martedì dalle 16:45 alle 19:00 e il venerdì dalle 16:45 alle 19:00 e la partita il sabato o la domenica, dipende dalla disponibilità dei campi di tutte le società. Nell'allenamento di martedì si fa per lo più corsa, poi esercizi di forza e l'ultima mezz'ora la partita contro l'under 16, mentre il venerdì si riprovano solo le tattiche e si fanno esercizi con la palla.

Per la *corsa* l'esercizio più frequente è quello della *navetta*: si formano due gruppi di 9 giocatori. I gruppi si posizionano su due linee parallele distanti 25 metri l'una dall'altra, uno di fronte all'altro. Al segnale dell'allenatore parte il primo gruppo, ogni giocatore deve percorrere 25 metri fino alla linea opposta, tornare a quella di partenza, ripartire nuovamente. Il tutto deve essere completato entro 15 secondi, appena il primo gruppo termina e raggiunge la linea stabilita, parte il secondo gruppo svolgendo lo stesso

identico percorso. I gruppi si alternano in modo continuo per 4 minuti. In tutto si fanno 3 serie con un recupero di 1 minuto e 30 secondi. Questo esercizio migliora la resistenza anaerobica, la capacità di ripetere sprint, cambi di direzione e tenuta ad alta intensità.

Uno degli esercizi più frequenti di *forza* è un percorso che si svolge nel seguente modo: si inizia con dei cambi di direzione, si fa uno scatto, saltando alcuni ostacoli, e poi con un ulteriore scatto si raggiunge il centrocampo. Il tutto in 3 serie da 5 minuti. Il venerdì uno degli esercizi più frequenti è il rondò, è un classico torello 3 contro 1. Tre giocatori si posizionano sui lati del quadrato mentre uno si colloca al centro, i tre esterni devono mantenere il possesso palla, passandosela rapidamente e muovendosi continuamente lungo i lati liberi per creare linee di passaggio, cercando di non far intercettare la palla al giocatore centrale che ha il compito di pressare e tentare l'intercetto. Se il difensore riesce a toccare o recuperare il pallone prende il posto del giocatore che ha sbagliato e il gioco continua. L'esercizio serve per migliorare velocità di trasmissione, controllo orientato, smarcamento, rapidità di pensiero e capacità di pressione.

**Francesco D. S.**

# A.S.D. Palombara



Ciao io sono Lorenzo gioco a calcio a Palombara da tre anni e mi sono fatto tanti amici. Per me il calcio non è solo uno sport, ma una passione. La A.S.D. Palombara è una società seria ed ho scelto di farne parte per l'organizzazione e per l'attenzione alla crescita dei ragazzi. Qui ti senti parte di una famiglia ed ogni allenamento è una possibilità di miglioramento.

Quest'anno ci stiamo giocando un campionato bellissimo e pieno di emozioni, abbiamo due squadre con le quali ci contendiamo il primo posto in classifica. Il mister è quello che ci mette sempre la faccia e quando ci urla dalla panchina non lo fa per darci contro ma per correggerci. È lui che studia come

battere le altre squadre, specialmente le più difficili. Sono fondamentali poi anche i preparatori atletici, ci preparano ad affrontare un intero campionato perché appena entriamo in campo da gioco dobbiamo correre come dei tori senza mai stancarci.

**Lorenzo D.B.**

# COME HO ACCESSORIATO LA MIA BICI



MODELLO BICI: ROCKRIDER ST500 2024

CARATTERISTICHE BICI: PESO 14,5 KG; CERCHI DA 26 IN ALLUMINIO.

PREZZO: 320 EURO

## GLI ACCESSORI

MANOPOLE ARANCIONI

COSTO: 3,00 EURO



PEDALI ARANCIONI

COSTO: 15,00 EURO



COPRI RAGGI ARANCIONI

COSTO: 5,00 EURO



MANUBRIO BICI

COSTO: 20,00 EURO



**ATTACCO MANUBRIO BICI**

**COSTO: 8,50 EURO**



**COPRI MANOPOLE FRENO**

**COSTO: 3,00 EURO**

**ADESIVO**

**COSTO: 2,50 EURO**



**Matteo V.**

# MOTORE AM6 MINARELLI

MINARELLI È UN'AZIENDA ITALIANA DI MOTO 2TEMPI 50|125 CC

# Motore Minarelli

Io ho un beta rr 50cc am6 minarelli con cambio rotto.

Per aggiustarlo ho comprato:

- pignone albero primario cambio AM6 Minarelli (V2) Top Performances
- forchette selezione AM6 Minarelli Top Performances.

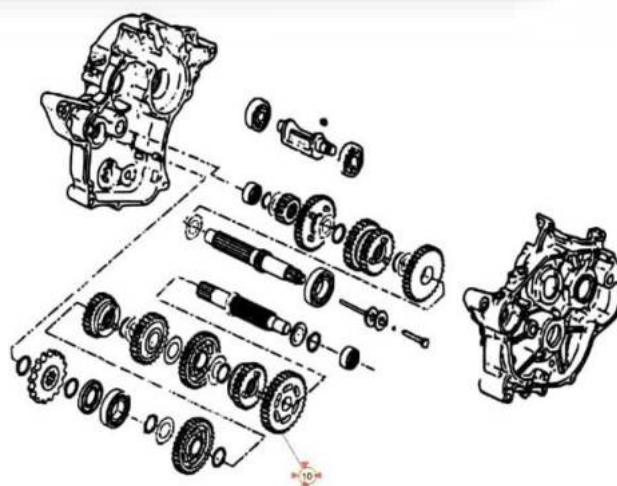

*Scatola cambio esplosa*

Ho ordinato i pezzi su *50factory*, un sito francese.



*Il motore aperto*

Il pacco è arrivato dopo due settimane.

Lo smontaggio è abbastanza facile, rimontarlo è un pochino più difficile.

Ci sto mettendo un paio di settimane perché non ho abbastanza tempo, però piano piano sto concludendo...

**Ludovico S.**

*.. DI NUMERO IN  
NUMERO ..*

# NAZISTI SU MARTE

**2367 d.C.**

In un universo vicino nello spazio ma lontano nel tempo, si trovava un pianeta tale quale alla Terra. Su di esso governava un unico regime che aveva il potere su tutte le terre e su tutti i mari, la *Nuova Italia*, era così che si chiamava, un regime autoritario basato su una federazione continentale. La federazione era governata dal grande imperatore Pompei, un uomo...forse; che vestiva sempre di una toga romana di Dior, corona di alloro in oro massiccio 24 carati, aveva anche un braccio robotico con sopra una praticissima pubblicità delle Lelly Kelly.

Cominciò tutto 12 mesi prima della partenza del progetto Martex, vi starete chiedendo “cos’è il progetto Martex?” (no), beh, lasciate che ve lo spieghi. Il progetto consiste della conquista del pianeta Marte, dove una squadra di sei astronauti: l’Ammiraglio Martex, il vice Ammiraglio Tony NonPitony, Rita Decrescenzo capo ufficiale di Roccaraso (l’unica nazione indipendente dalla Nuova Italia), Anno Lauro Quattordicesimo di Bosnia e Re Supremo dei Maranza e dei Trans, e infine Anthò.

Il progetto sembrava impossibile all’inizio, costi troppo elevati, viaggio troppo lungo, scarsa quantità di risorse. Ma poi Brondi donò alla causa 12.000 milioni d’Italini (nuova moneta italiana) e molte fabbriche d’antimateria utilizzata nei telefoni per il 67G. Grazie al lavoro della scienziata Carla Piper, ex cecchino dell’esercito della federazione, che il progetto ebbe una svolta decisiva. La dottoressa Piper si dedicò al progetto per molto tempo scoprendo come ridurre il tempo d’arrivo su Marte e creando il primo wormhole artificiale.

*... continua nei prossimi numeri ...*

**Flavia V. e Alessandro A.**

# *ATTUALITÀ*

# UNA SCOMPARSA CHE TOGLIE IL RESPIRO

## Il caso di Alessandro Giannetti

Alessandro aveva terminato il turno in un ristorante della zona tiburtina intorno alle 5 del mattino. È salito in macchina e si è allontanato. Da quel momento, nessun contatto. Il telefono muto. La famiglia presenta denuncia e lancia un appello, rilanciato anche dall'Osservatorio Sicurezza Sociale Europeo: «Nostro figlio è uscito dal lavoro all'alba ed è sparito con la sua auto». Un'attesa che si trasforma in angoscia.

Nell'area di Villa Adriana, a ridosso del fiume, vengono notati segni di frenata vicino a un pino. Un dettaglio che orienta subito le verifiche verso l'ipotesi di un incidente stradale. Sul posto arrivano i Vigili del Fuoco, il Nucleo Speleo Alpino Fluviale (SAF), la Polizia Locale e gli agenti del Commissariato di Tivoli. Le operazioni proseguono fino al calare del buio, poi si fermano. Ripartono all'alba del giorno successivo. Le condizioni meteo non aiutano. Le piogge rendono l'acqua torbida, complicano la visibilità e rallentano il recupero del mezzo.

### **Individuata un'auto sul fondo:**

Nella serata dell'11 febbraio i soccorritori individuano sul fondo dell'Aniene un'auto compatibile con la Volkswagen il veicolo in uso da Alessandro Giannetti. Per avere la certezza serve il recupero, previsto nella mattinata del 12 febbraio.

Per consentire le ricerche, il Comune di Tivoli ha disposto modifiche alla viabilità lungo via Nazionale Tiburtina, all'altezza dello svincolo di Ponte Lucano. Deviazioni verso la Maremmana Inferiore e chiusure temporanee in direzione Tivoli. Disattivati anche alcuni varchi ZTL.

### **Auto estratta ma il corpo non è presente:**

aspettiamo notizie

**Christopher C.**

# LA FESTA DELLA DONNA

**Si festeggia l'8 marzo ogni anno e si regalano mimose a tutte le donne, questo fiore simboleggia **forza, sensibilità e femminilità.****

**La scelta di questo fiore avvenne nel 1946 quando l'Unione donne italiane scelse questo fiore per simboleggiare i traguardi **sociali e politici.****

**Prima era una **commemorazione di lotta** ma adesso è solo una **festa simbolica.****

**Per me non cambia niente dagli altri giorni e io personalmente perso sia solo una festività come le altre, ma a certe persone importa molto e vogliono festeggiarla come si deve perché sentono sia importante commemorare il fatto che le donne adesso siano più o meno al pari con gli uomini.**

**Il Grand Hotel Duca d'Este offre un'esperienza unica per la festa della donna.**

**Esistono anche eventi a Tivoli come **scultrici e pittrici Impressioniste**, un racconto della vita di sei artisti usando musica, immagini e parole.**

**Per festeggiarla ulteriormente potresti andare in **piscina, vacanza, al mare, in montagna, in un hotel, al ristorante o solo stare a casa.****

**Anna Laura C.**

# DAI RAGAZZI DEL MURETTO AI CELLULARI

---

La differenza tra oggi e ieri è che prima c'era un rapporto molto più genuino e sano tra i giovani: si usciva spesso, si studiava e ci si divertiva insieme. Al giorno d'oggi, invece, questo rapporto genuino sembra non esserci più. Si esce sempre meno e, quando lo si fa, non è come una volta: si passa gran parte del tempo con il telefono. Non si studia più come prima e, con ChatGPT e gli altri siti di intelligenza artificiale, ogni persona risponde in modo immediato.

Ho chiesto a mio padre come passasse i pomeriggi da giovane e mi ha raccontato che andavano tutti al bar a giocare a carte e a mangiare insieme. Ho notato un'enorme differenza tra i suoi tempi e oggi.

Persino tu che stai leggendo, oggi useresti il telefono anche al bar con gli amici, vero? Oramai è normalità: se metti cinque giovani in un bar, non li trovi a mangiare e bere insieme ma tutti con il telefono in mano, a fare storie sui social per mostrare con chi sono, cosa fanno, dove stanno e cosa mangiato.

Un'altra differenza, ad esempio, riguarda i ristoranti: prima si mangiava stando composti e il telefono non serviva nemmeno per vedere l'oro perché si usava l'orologio. Oggi, invece, tutti con i telefoni, appena arriva il piatto la prima cosa che pensano non è mangiare ma fotografare il piatto per "*flexare*" o meglio, vantarsi di quanto hanno speso o del lusso del posto.

È aumentato il livello di pigrizia, ad esempio, quando prima si voleva vedere un luogo lo si andava a cercare sui libri; oggi si usa Google Maps o altri siti.

Sono cambiate tutte queste cose, però non in meglio, bensì in peggio secondo me.

**Jacopo S.**

# L'intelligenza artificiale

- L'intelligenza artificiale (IA) è un campo della Computer Science che si occupa della creazione di sistemi o programmi in grado di simulare l'intelligenza umana. Questo permette all'IA di apprendere, ragionare, risolvere problemi, comprendere il linguaggio naturale e prendere decisioni in modo simile a un essere umano.
- Esempio: un modello di machine learning può migliorare nel riconoscere immagini man mano che viene esposto a più esempi.
- Reti neurali: Un approccio di machine learning che imita il funzionamento del cervello umano, utilizzato per riconoscere schemi complessi in dati come immagini, suoni e testi.

Esistono vari tipi di intelligenza artificiale, tra cui:

- IA ristretta (o debole): Sistemi progettati per compiere un compito specifico, come il riconoscimento vocale (es. Siri o Alexa) o la traduzione automatica (come Google Translate).
- IA generale (o forte): Un'intelligenza artificiale ipotetica in grado di eseguire qualsiasi compito cognitivo che un essere umano può fare, ma questo tipo di IA è ancora lontano dal diventare realtà.
- Apprendimento automatico (Machine Learning): Una sotto-categoria dell'IA in cui i sistemi apprendono dai dati senza essere programmati esplicitamente per ogni compito.



## Storia e Evoluzione dell'Intelligenza Artificiale

- L'idea di una macchina pensante non è nuova. La storia dell'IA inizia con il matematico britannico Alan Turing, che negli anni '40 sviluppò il concetto di "macchina universale", precursore del moderno computer. Tuttavia, è negli anni '50 che nasce ufficialmente il campo dell'intelligenza artificiale, grazie a pionieri come John McCarthy, che coniò il termine stesso di "intelligenza artificiale" nel 1956. Nei decenni successivi, l'IA ha conosciuto diverse fasi: dalla creazione dei primi sistemi di "macchine simboliche", che emulavano il pensiero umano attraverso regole logiche, fino all'emergere dell'apprendimento automatico, che permette ai sistemi di imparare dai dati.
- Negli ultimi anni, l'IA ha visto un'esplosione di sviluppi grazie all'avanzamento delle reti neurali, che si ispirano al funzionamento del cervello umano. Questo ha portato a progressi enormi in aree come il riconoscimento vocale e visivo, la traduzione automatica e l'elaborazione del linguaggio naturale.

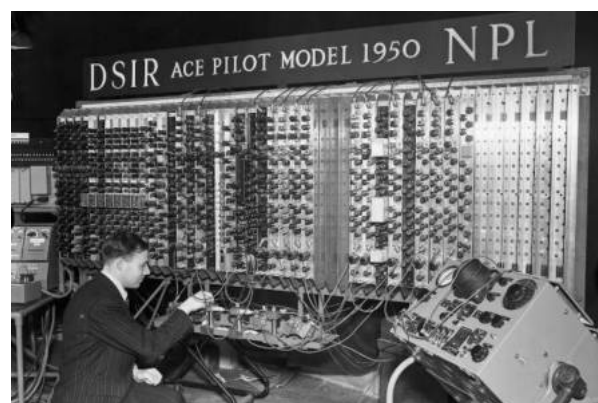
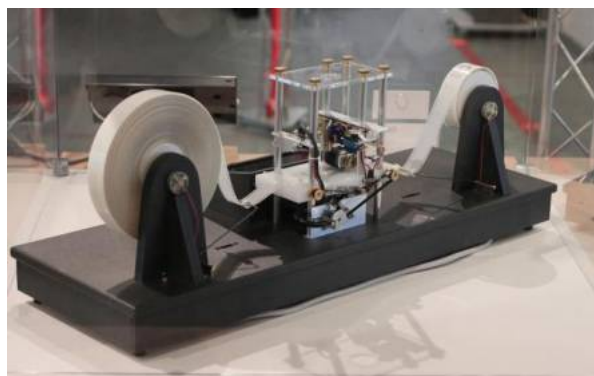
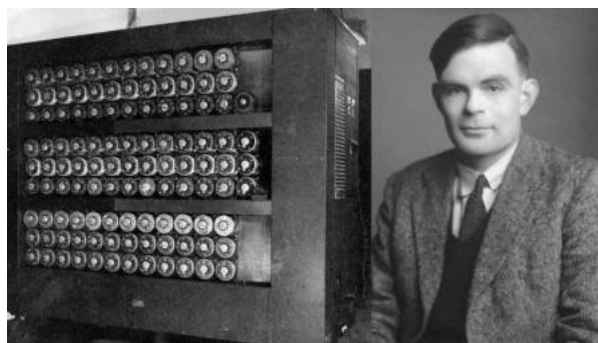

## Intelligenza artificiale: opportunità e rischi di una presenza silenziosa

- L'intelligenza artificiale è ormai parte della nostra vita quotidiana. La usiamo quando riceviamo consigli su cosa guardare su Netflix o cosa comprare su Amazon. È una presenza silenziosa, ma molto potente.
- Da un lato, può portare grandi vantaggi: aiuta a lavorare meglio, a fare ricerche più veloci e a migliorare servizi come la sanità o i trasporti. Può rendere molte attività più semplici e lasciare alle persone più tempo per pensare e creare.
- Dall'altro lato, però, ci sono rischi reali. Alcuni lavori potrebbero sparire e non tutti sono pronti a cambiare così in fretta. Inoltre, l'uso dei nostri dati personali fa nascere dubbi sulla privacy.

Secondo me l'intelligenza artificiale non è né buona né cattiva in sé: tutto dipende da come la usiamo. Sta a noi trovare un equilibrio tra progresso e responsabilità.



Brian V.

# LA LUDOPATIA

La Ludopatia è un problema sempre più presente, soprattutto grazie anche all'avvento del gioco d'azzardo online. Ma cosa è davvero la Ludopatia?

La Ludopatia, o disturbo da gioco d'azzardo, è un disturbo psicologico che rientra nella classificazione delle “dipendenze comportamentali”, ovvero dipendenze che vengono sviluppate senza uso di sostanze, ma dovute a comportamenti ripetuti.

In Italia nel 2021 si è rilevato che le scommesse sono aumentate del 21% e che la maggior parte dei giocatori sono le persone della Generazione Z e gli over 65. Oltre a questo si è anche rilevato che il 42% dei giovani dai 14 ai 19 anni ha iniziato a praticare il gioco d'azzardo.

Questi dati sono aumentati negli ultimi anni per via del gioco d'azzardo online tra gli under 19, soprattutto per scommesse di tipo sportivo. Negli over 65 invece quasi tutte le scommesse sono in luoghi fisici e solo il 3% pratica scommesse online.



Molto spesso s'inizia a giocare puramente in modo occasionale. Il gioco porta piacere a chi lo pratica, la cosa che fa scattare la dipendenza è una vincita che può far aumentare l'eccitazione, dopo il giocatore si trova a creare scuse e pretesti per giocare. Poi c'è la fase perdente, in cui il giocatore si trova a spendere più del limite che si è imposto ed inizia ad accumulare le perdite. Il che porta il gioco ad entrare nella testa

delle persone per la maggior parte del giorno e molto spesso il giocatore copre questa cosa mentendo a familiari, amici e colleghi. A questo punto il giocatore inizia ad accumulare debiti che



non riesce a saldare, l'unico scopo del gioco ora non è più di vincere soldi, ma di riguadagnare ciò che si è perso, per cui si spinge a scommettere più soldi su altri eventi con maggior rischio per ottenere vincite più alte.

Poi c'è la fase della disperazione, il giocatore si trova completamente in crisi economica e non riesce più a smettere di giocare; molto spesso si trova a compiere azioni illegali per ottenere altri soldi da scommettere. Così tutte le giornate della persona sono dedicate al gioco. La parte più bassa di questa fase è la perdita di speranza, che determina un crollo emotivo totale, a problemi legali, alla dipendenza da alcool o altre sostanze, a divorzi e perfino a pensieri suicidi.

Da questo si può capire che la Ludopatia non è una cosa semplice come si crede, ma molto spesso toglie la vita alle persone in modo metaforico, ogni possibilità di vita normale, o letterale, spingendo al suicidio. Molto spesso il problema è più vicino di quanto si crede e non si riesce a scoprire fino al crollo totale, se pensate che qualcuno dei vostri cari possa star praticando questa cosa, parlategli e cercate di fermarlo il prima possibile.

**Ivan M.**

# *CURIOSITÀ*

# I LINGUAGGI DI PROGRAMMAZIONE



DI  
MATTEO  
A.

## Cosa sono i linguaggi di programmazione?

Un linguaggio di programmazione è un sistema di notazione per la scrittura di programmi per computer. La maggior parte dei linguaggi di programmazione sono linguaggi formali basati su testo, ma possono anche essere grafici.

## Quali sono i principali linguaggi di programmazione?

I principali linguaggi di programmazione sono: *Python, JavaScript, Java, C#, C++*.

## Quali sono quelli più famosi/utilizzati?

Tra i più utilizzati ma soprattutto famosi abbiamo Python e C#, per la sua:

- Semplicità e Leggibilità (Facile da Imparare)
- Versatilità Straordinaria
  - Intelligenza Artificiale (AI) e Machine Learning (ML)
  - Data Science e Analisi Dati
- Sviluppo Web (Automazione e Scripting)
- Vasto Ecosistema di Librerie e Framework
- Community Enorme e Supporto
- Velocità di Sviluppo (Rapid Prototyping)
- Portabilità e Integrazione

**C# : (C-Sharp)** è un linguaggio di programmazione moderno, orientato agli oggetti, sviluppato da Microsoft nel 2000 all'interno della piattaforma .NET.

È un linguaggio **fortemente tipizzato**, semplice da leggere e molto versatile. Viene utilizzato principalmente per:

- **Applicazioni desktop** (Windows)
- **Sviluppo web** (con ASP.NET)
- **App mobile**
- **Sviluppo di videogiochi** (soprattutto con Unity)
- **Applicazioni cloud**

## Quali aspetti contano nella programmazione?

Nella programmazione non conta solo "saper scrivere codice", ma **come** lo si scrive e **come** si ragiona. Gli aspetti più importanti sono:

### 1. Logica e problem solving

La capacità di analizzare un problema, scomporlo in parti più piccole e trovare una soluzione efficace è la competenza fondamentale.

### 2. Strutture dati e algoritmi

Sapere scegliere la struttura dati giusta (liste, dizionari, alberi, ecc.) e l'algoritmo più efficiente influisce molto su prestazioni e qualità del software.

### 3. Codice pulito e leggibile

Un buon programmatore scrive codice:

- Chiaro
- ben organizzato
- facile da mantenere

*Il codice viene letto molto più spesso di quanto venga scritto.*

### 4. Comprensione dei concetti fondamentali

Ad esempio:

- Programmazione orientata agli oggetti
- Programmazione funzionale
- Gestione della memoria
- Concorrenza e asincronia

### 5. Capacità di debugging

Saper trovare e risolvere errori rapidamente è essenziale.

### 6. Collaborazione e versionamento

Saper lavorare in team e usare strumenti come Git è ormai indispensabile.

### 7. Apprendimento continuo

Le tecnologie evolvono rapidamente: aggiornarsi è parte del lavoro.

# LA MIA ESPERIENZA CON IL MONDO DELLA PROGRAMMAZIONE

La mia esperienza con la programmazione si concentra principalmente su Python.

Ho imparato le basi del linguaggio perché ritengo che possano tornarmi molto utili per il mio futuro lavoro e inoltre per scopo personale, ed le sto mettendo in pratica esercitandomi con brevi e facili esercizi oppure con quiz.

Python mi sta aiutando a sviluppare il pensiero logico e la capacità di risolvere problemi in modo efficace. È un linguaggio chiaro e versatile che mi ha permesso di avvicinarmi al mondo della programmazione in modo semplice e stimolante.

ESEMPIO DI ALCUNI LINGUAGGI DI PROGRAMMAZIONE

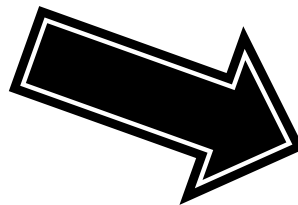

Matteo A.

# INFORMATICA

**N**ella società di oggi viviamo una vita sempre più digitale, per questo nelle scuole superiori l'informatica è diventata una materia fondamentale. Studiare l'informatica però non è imparare ad usare il PC, ma capire l'uso delle tecnologie e il ruolo che avranno nel futuro.

L'informatica è la disciplina che studia come vengono raccolte, elaborate e utilizzate le informazioni attraverso i computer. Non si limita all'utilizzo di programmi già pronti, ma insegna a capire come funzionano e come vengono creati. Questo significa imparare a ragionare in modo logico e ordinato, seguendo passaggi precisi per arrivare alla soluzione di un problema.

A scuola si affrontano diversi argomenti. Uno dei più importanti è la programmazione, cioè la scrittura di istruzioni che il computer deve eseguire. Per farlo si utilizzano linguaggi come *Python* o *Java*, che permettono di creare programmi, applicazioni e piccoli giochi. Anche se all'inizio può sembrare difficile, con la pratica si impara a comprendere gli errori e a correggerli.

Un'altra parte importante dell'informatica riguarda lo studio dell'hardware e del software. L'hardware comprende le parti fisiche del computer, come la tastiera, il monitor e il processore, mentre il software è formato dai programmi che permettono al computer di funzionare. Si studiano anche i sistemi operativi e il funzionamento di Internet e delle reti, che oggi sono fondamentali per comunicare e condividere informazioni in tutto il mondo.

L'informatica è molto presente nella vita quotidiana. Ogni giorno utilizziamo smartphone, social network, applicazioni e servizi online senza pensare a quanto lavoro informatico ci sia dietro. Anche settori come la medicina, la scienza, l'economia e l'industria dipendono sempre di più

dalla tecnologia. Per questo motivo conoscere le basi dell'informatica aiuta a capire meglio il mondo che ci circonda.

Studiare questa materia sviluppa anche capacità importanti come il problem solving, cioè la capacità di risolvere problemi in modo efficace. Quando si crea un programma, bisogna analizzare la situazione, trovare una strategia e verificare se la soluzione funziona. Questo tipo di allenamento mentale è utile non solo nell'ambito tecnologico, ma anche in molte altre situazioni della vita.

Non bisogna però dimenticare che l'informatica può presentare alcune difficoltà. Servono pazienza, attenzione ed impegno, soprattutto quando un programma non funziona come dovrebbe. Tuttavia, proprio superando queste difficoltà, si impara a essere più precisi e determinati.

**Francesco M.**

# LA RIVOLUZIONE DELLE DONNE

---

L'8 marzo è la *GIORNATA INTERNAZIONALE DELLE DONNE* (spesso definita *Festa della Donna*), ricorrenza ufficiale ONU dal 1977.

## SPIEGAZIONE DELLA GIORNATA

- **Significato:** Commemora le conquiste femminili e sensibilizza sul divario di genere, sui diritti negati in varie parti del mondo e sulla violenza di genere o contro le donne
- **Origini:** Non legata a un singolo incendio (falso storico), ma alle lotte operaie e femministe di inizio '900, culminate con la protesta delle donne di San Pietroburgo l'8 marzo 1917 per la fine della guerra.
- **L'8 marzo 1908, secondo una diffusa leggenda legata alla nascita della Festa della Donna**, si verificò un incendio in una fabbrica tessile (la "Cotton") a New York, che causò la morte di numerose operaie, ma storicamente la fabbrica non è mai esistita, mentre l'evento si ispira a tragici scioperi e all'incendio della fabbrica *Triangle Waist* nel 1911, che portò a proteste e rivendicazioni per migliori condizioni di lavoro e i diritti delle donne, culminando nella designazione ufficiale dell'8 marzo come Giornata Internazionale della Donna nel 1917 a Pietrogrado.



### Perché si parla di “rivoluzione”?

Si parla di rivoluzione perché:

- Ha cambiato le leggi.
- Ha trasformato la struttura della famiglia.
- Ha modificato il mondo del lavoro.
- Ha rivoluzionato cultura, linguaggio e mentalità.

Oggi la rivoluzione delle donne continua: in molte parti del mondo la parità non è ancora stata raggiunta e le nuove generazioni portano avanti la lotta con strumenti diversi, come i social media.

### Prima campionessa

La prima campionessa è stata **Lady Apache**.



Ecco le principali medaglie vinte dalle donne ai **Giochi Olimpici Invernali Milano-Cortina 2026** fino ad *oggi*.

### Medaglie d'oro

- **Mikaela Shiffrin** (USA) – oro nello slalom femminile nello sci alpino.
- Francia – oro nella staffetta mista di biathlon.

### Medaglie d'argento

- **Italia – Staffetta** 3000 m short track donne: argento con Arianna Fontana, Elisa Confortola, Chiara Betti e Arianna Sighel.

### Medaglie di bronzo

- **Sofia Goggia** (Italia) – bronzo nella discesa libera femminile di sci alpino.

---

### Record e dati degni di nota

- **Arianna Fontana** è diventata l'atleta italiana con più medaglie olimpiche di sempre (14 totali) grazie anche a quelle conquistate in questa edizione.

## **L'EVOLUZIONE DELLE DONNE**

L'evoluzione delle donne è passata da ruoli preistorici di cura e stanzialità legati al "bipedismo" e al parto, a una lunga fase di sottomissione patriarcale, fino alla conquista, nell'ultimo secolo, di diritti fondamentali (voto, lavoro, istruzione) attraverso le ondate femministe.

**Melania P.**

# IL GIAPPONE



Il Giappone, paese asiatico ricco di tanti monumenti, leggende e grandi città super tecnologiche,



attualmente si sta preparando a una possibile guerra in Asia, ritenendo la Russia una minaccia. Il Giappone, uno dei paesi più ricchi e neutrali del mondo, è un'isola con alti livelli sismici. La popolazione giapponese è molto educata e spesso se qualcuno non sa parlare con uno straniero resta in silenzio (è il rispetto verso gli stranieri che fa parte della loro cultura), i mezzi di trasporto pubblico sono molto silenziosi. Riprendendo il discorso della rimilitarizzazione per adesso è solo a difesa nazionale per aiutare Taiwan e sud -Corea. La metropolitana in Giappone è un sistema di

trasporto straordinario, efficiente e dotato di un'ottima pulizia. Nel 2026 continua a rappresentare il pilastro della mobilità, specialmente in metropoli come Tokyo e Osaka.

## TAPPE RELIGIOSE E MONUMENTALI

La spiritualità giapponese è un mix armonioso di **Scintoismo** e **Buddismo**, spesso praticati contemporaneamente.

- **Kyoto: Il cuore spirituale**
- **Kiyomizu dera:** Un imponente tempio buddista in legno con una terrazza panoramica che affaccia sulla città.

- **Fushimi Inari-taisha:** Celebre santuario shintoista noto per i suoi sentieri con migliaia di iconici *torii* (*portali*) rossi, che segnano il confine tra il mondo umano e quello divino.
- **Nara: Le origini del Buddismo**
  - **Todai-ji:** Ospita il Grande Buddha (*Daibutsu*), una delle statue in bronzo più grandi al mondo, simbolo della protezione divina dello Stato.
  - **Koyasan (Monte Koya)**
    - Centro principale del Buddismo Shingon, offre l'opportunità di alloggiare in un tempio buddista (*shukubo*) e visitare l'Okunoin, il luogo più sacro circondato da un cimitero monumentale di 2 Km nel bosco di cedri.
  - **Shikoku: Il Cammino degli 88 Templi**
    - Un pellegrinaggio circolare di circa 1.200 km dedicato al monaco Kobo Daishi, ideale per chi cerca una profonda esperienza di fede e introspezione.



## MONUMENTI E STORIA MILITARE

Il passato del Giappone spazia dall'epoca dei samurai al militarismo imperiale, lasciando tracce profonde nell'architettura e nella memoria collettiva.

- **Castello di Himeji (Himeji)**
  - Soprannominato l'"Airone Bianco", è l'esempio più raffinato e intatto di architettura difensiva giapponese, progettato per resistere ad assedi con complessi sistemi di mura e labirinti.



- **Santuario Yasukuni e Museo Yushukan (Tokyo)**

- **Yasukuni jinja:** Un luogo altamente controverso dedicato alle anime di circa 2,5 milioni di persone e soldati caduti in guerra al servizio dell'imperatore, inclusi militari condannati per crimini di guerra.

- **Museo Yushukan:** Situato all'interno del santuario, espone equipaggiamenti militari originali, come aerei A6M Zero e i siluri umani *Kaiten*, offrendo una prospettiva storica dal punto di vista del militarismo giapponese.

- **Parco della Pace (Hiroshima)**

Un monumento alla memoria della tragedia nucleare del 1945. Il **Genbaku Dome** (Cupola della Bomba Atomica) è l'unico edificio rimasto parzialmente in piedi vicino all'ipocentro, monito perenne contro la guerra.

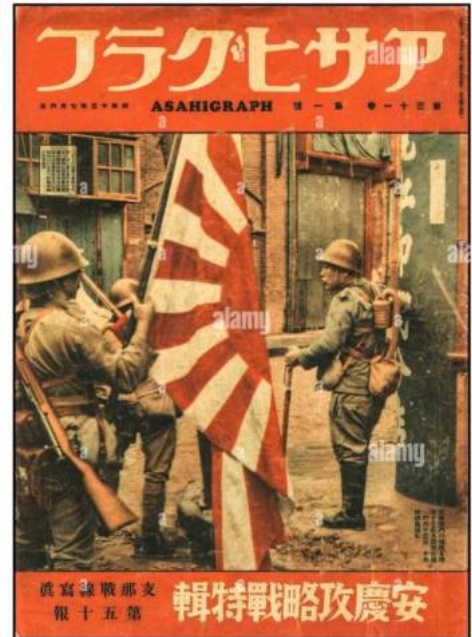

Erik B.

# SITUAZIONE VIDEOLUDICA 2026

*Il 2026 non comincia con il piede giusto per l'industria videoludica, innumerevoli licenziamenti e con chiusura di molti server che sono o staranno per chiudere entro la fine di quest'anno.*

## CRISI STRUTTURALE E DI LAVORO

Molte case di aziende videoludiche stanno attuando dei licenziamenti di massa come la Rockstar Games (famosa per la saga di GTA e RDR) ed altre aziende videoludiche hanno confermato dall'inizio del 2026 almeno 2000 licenziamenti. Anche la Ubisoft chiude gli uffici a Stoccolma ed Halifax, cancellando quindi anche il remake di Prince of Persia.



La Sony interactive ha chiuso *Blueprint Games*, eccellente casa di produzione di giochi remake e remastered, segnalando un grosso dislivello di produzione di remastered e remake che risulta un controsenso, perché è appena stato annunciato il remake della trilogia originale di *God of War* allo *State of play*.

L'industria videoludica di Playtika ha anche confermato di aver licenziato 500 dipendenti rimpiazzati per la maggior parte da un servizio di IA interno.

## HARDWARE E PIATTAFORME

Le vendite: Nintendo Switch 2 ha registrato un forte inizio con 17,37 milioni di unità vendute, mentre la prima Switch ha superato i 155 milioni di unità, diventando la console più venduta nella storia di Nintendo. Nonostante questo la Nintendo ancora sviluppa giochi oggettivamente grezzi e inadatti alla pubblicazione per la "modesta" cifra di 60 euro, a detta della Nintendo, come *Pokemon ZA*.



Crisi dei componenti: La carenza di chip per il gaming e delle RAM, che colpisce anche lo Steam Deck OLED, dovrebbe protrarsi fino alla fine dell'anno, per cui Nvidia potrebbe anche rimandare l'annuncio della playstation 6 fino al 2028/2029. A parer mio una migliore scelta sarebbe annunciare la console verso il 2030, poiché il consumo di PS5 non è stato sfruttato quanto quello di PS4.

## ANNUNCI DI GIOCHI



Nuovi titoli di rilievo: Il mese scorso ha visto il lancio di *Nioh 3* (6 febbraio), *High on Life 2* (13 febbraio) e *Resident Evil Requiem* (27 febbraio). Annuncio *John Wick*: Durante un recente State of Play, è stato mostrato il trailer di un nuovo gioco su *John Wick* con Keanu Reeves. *Avowed* su PS5: Un segnale del cambio di strategia di Microsoft, con *Avowed* lanciato su PlayStation 5 il 17 febbraio. *Kena: Scars of Kosmora*: Ember Lab ha mostrato un nuovo teaser trailer, spingendo gli utenti a inserire il gioco nella lista dei desideri. Anche molti giochi del 2025 saranno aggiunti a livelli inferiori all'ULTIMATE per il game pass xbox. Annunciata anche la data per il rilascio di *Marvel's Wolverine* (15 settembre) di Insomniac Games, casa produttrice della leggendaria trilogia delle esclusive PS4 e PS5 "SPIDERMAN".

## LA NOTIZIA PIÙ RECENTE

La Sony ha annunciato che non porterà più le sue esclusive su piattaforme come i PC, perché potrebbe rovinare "l'ecosistema playstation", ha inoltre aggiunto che probabilmente porterà solo giochi multiplayer con la funzionalità cross-play, anche perché la prossima Xbox avrà un ecosistema troppo simile ad un pc normale, di conseguenza sarebbe come cedere le esclusive alla concorrenza. Per più info consultare il più recente video de "Il Forla" su tinto o youtube.

La Sony ha anche annunciato una chiusura parziale dei server per utenti PS4 che si evolverà in definitiva, secondo alcuni rumors, verso la fine del 2026 o inizio 2027.



Riccardo L.

*ARTE E  
SPETTACOLO*

# L'ARTE

L'arte è soggettiva, cambia in base alla persona e una delle cose migliori è che puoi esprimere te stesso con molti colori. Io ho sempre avuto una passione per l'arte e non so precisamente dove sia nata, forse perché i colori e la loro varietà mi hanno sempre affascinato. Una cosa che amo di più tra tutte è dipingere, ricordo che alle medie ho studiato **Claude Monet**, un artista che dipingeva le ninfee (di tantissima varietà). Ecco, forse, io mi sento un po' come lui. I suoi quadri mi hanno sempre affascinato e come lui disegno spesso i cigni. I cigni sono l'animale che al mondo amo di più e dipingerli mi rende libera di esprimere come mi sento, soprattutto perché non ne parlo con le persone, perciò uso i colori che sento più vicini ai miei sentimenti. In poche parole l'arte, anche se in questa società è sottovalutata moltissimo, è una cosa ti rende liberi. Purtroppo ora il lavoro dell'artista non è un lavoro molto pagato quindi ho accettato il mio destino di non diventare un artista, ma continuo con la mia passione perché altrimenti senza non sarei più me stessa.



# Oscar-Claude Monet

(Parigi, 14 novembre 1840 – Giverny, 5 dicembre 1926)

Claude Monet è considerato uno dei fondatori dell'impressionismo. Il pittore francese utilizzava una tecnica di pittura che si distingue per la sua capacità di rappresentare la luce naturale e i giochi di luci e ombre. Monet era un forte sostenitore della pittura en plein air, che implica la rappresentazione diretta della realtà dal vivo, in un contesto naturale. La sua pittura è caratterizzata da pennellate veloci e macchie di colore, che non sono mai definite in modo realistico, ma piuttosto rappresentano l'immediatezza e la vivacità della percezione visiva. Monet era noto per la sua capacità di catturare l'attimo, utilizzando più sedute di posa per ottenere l'effetto finale, per la sua attenzione alla luce e ai valori atmosferici e cromatici. La sua pittura è stata fondamentale per il movimento impressionista, che mira a rappresentare la caducità della luce e i suoi effetti su colori e forme.



Claude Monet,

*La stazione di Saint-Lazare* (1877); olio su tela, 75×104 cm, Parigi, museo d'Orsay

Mi piace Claude Monet perché ho avuto modo di scoprirlo a scuola e sono rimasta subito colpita dal suo modo di dipingere. In particolare, mi hanno affascinato molto le sue opere dedicate alle ninfee, in cui utilizza colori delicati ma allo stesso tempo vivaci e delle pennellate particolari, che rendono i suoi quadri unici. Ciò che mi colpisce di più è proprio il suo modo di usare il colore e la luce, che non rappresentano la realtà in modo preciso, ma trasmettono emozioni e sensazioni.

**Giulia N.**

# LA MUSICA ED EMOZIONI

## -LA MUSICA ED EMOZIONI-

La musica non è soltanto testi che i cantanti di oggi scrivono, è un modo di esprimersi, di descrivere i sentimenti che non si riescono a spiegare a parole. Molte persone criticano i cantanti rap e trap di oggi per i testi o per cosa dicono. **La musica è per me sia una passione che un hobby.**

- Un *hobby* perché io con la musica posso suscitare varie emozioni e sfogarmi in vari modi.
- Una *passione* perché io con la musica convivo per davvero e mi concentro.



La musica è l'arte di organizzare i suoni e il silenzio nel tempo per esprimere emozioni e significati. **Presente in ogni cultura umana ha radici che risalgono ad almeno 55.000 anni fa.** Il linguaggio musicale si basa su parametri specifici che ne definiscono la struttura:

**Melodia:** un insieme di suoni che permette alla persona di percepire diversi suoni del flow.

**Timbro:** La qualità che permette di distinguere un suono emesso da strumenti diversi.

**Dinamica:** Il volume del suono, dal pianissimo al fortissimo.

**Ci sono vari tipi di musica: i più comuni di oggi sono il Trap e il rap.**

**Il rap:** genere musicale nato negli anni '70 nel South Bronx, New York, all'interno della cultura Hip Hop, caratterizzato dalla recitazione ritmica di rime su un beat.

Il mio parere personale sulla musica è abbastanza positivo. La musica a me fa tanti effetti: alcune volte mi calma, altre volte mi fa stare bene, specialmente quando non sono di buon umore. Io sono un appassionato della Trap italiana. Proprio per questo i miei artisti preferiti sono **Capo plaza** e **Blake el diablo** e altri artisti come **sfera ebbasta**"

**Genere trap:** è un sottogenere del rap, nato negli Stati Uniti, caratterizzato da basi cupe, ritmi lenti, bassi profondi e uso di autotune.

**La Trap melodica:** A differenza della Trap "classica" è più focalizzata su basi aggressive e testi crudi; rispetto alla Trap normale alcuni testi hanno una melodia più dolce, più orecchiabile e tranquilla con **un BPM più basso (tra 65 e 85).**

**I BPM:** i BPM sono unità del tempo e della musica a seconda **del brano: più i BPM sono alti e più il brano è veloce.** Nella Trap il numero di BPM è compreso tra 130 e 170.

La musica può fare tanti effetti diversi.

**Nicholas R.**

# “40 SECONDI”

*40 secondi* is the title of a film which talks about the real story of Willy, a guy killed on the 6th of september in 2020 while he was trying to defend one of his friends who involved in a fight. Willy was a twenty-one years old guy, dreaming of becoming a chef and was killed just the day he was hired in a restaurant, just because he tried to help his friend.

Willy died in forty seconds after two brothers, Gabriele and Marco Bianchi, punched and kicked him.

This film was presented in the 20th Rome Film Festival where it won the special award for the best cast. This movie was received very positively by critics and audiences, who appreciated the theme, the directorial approach and the acting ability.

Personally, I really liked the movie for talking about such an important theme and also for photography and music. In my opinion, the supervisor and the editor respected perfectly the musical tastes of the young protagonists.



The vision of this film shows Willy's life including difficulties and dreams and it also illustrates the lives of people involved, exploring their backgrounds, family problems and the normalization of violence. This film doesn't provide explanations; it just stimulates deep thought.

Films can represent a way to ensure that violence do not go unpunished and pain is not left in vain. The film can bring light to events that should never happen again.

**Aurora A.**



## BUEN CAMINO

*Il film Buen Camino (uscito il 25 dicembre 2025 in tutti i cinema italiani) ha come protagonista Checco Zalone e parla di Checco (un miliardario) che sta preparando gli addobbi per il suo compleanno.*

*Durante un'intervista veniamo a conoscenza che la figlia Cristal che è scomparsa da casa.*

*Dopo questa notizia Checco si dirige in Ferrari a casa della sua ex moglie (modella) per informarsi sull'accaduto. Dopo aver capito, Checco si dirige dalla migliore amica di Cristal e viene a sapere che è andata a fare il cammino di Santiago (il cammino di Santiago può essere effettuato solo quando si è maggiorenni). Checco si dirige nel Nord della Spagna per andare a prendere la figlia, ma quando la incontra lei si rifiuta di tornare con il padre. Checco quindi rimane a fare il cammino di Santiago con sua figlia. Solo alla fine la figlia capisce che il padre, anche se un po' scorbutico, è rimasto accanto a lei.*



***Il film fa capire che nel rapporto padre-figlia, anche se ci sono dei litigi, si può trovare sempre un modo per farsi perdonare.***

### LA MIA OPINIONE

*Io penso che questo film faccia capire il senso della paternità. In questo caso il rapporto tra padre e figlia fa capire che anche se Checco è un po' scorbutico nei confronti degli altri (perché per lui sono tutti inferiori e "poveri") e un po' anche nei confronti di sua figlia, dopo aver fatto il cammino di Santiago, riesce a stare insieme ad altre persone, non solo a sua figlia.*

## IL CAST

*I Personaggi principali sono:*

- *Checco Zalone (interpreta un signore miliardario)*
- *Cristal (interpretata da Letizia Arndò) la figlia*
- *Linda (interpretata da Martina Colombari) l'ex moglie*
- *Alma (interpretata da Beatriz Arjona) la guida del cammino di Santiago*

## ***La mia classifica dei miglior film di Checco Zalone***

1. *Sole a catinelle*
2. *Quo vado*
3. *Buen camino*
4. *Cado dalle nubi*
5. *Che bella giornata*
6. *Tolo Tolo*

**I FILM DI CHECCO ZALONE: VOTA E CREA LA CLASSIFICA!!**



***Flavio C.***

*SPORT*

# *Federica Brignone*

## *biografia, carriera e il post-infortunio.*

### **Biografia**

*Federica Brignone, nata a Milano il 14/07/1990, residente a La Salle, è una sciatrice alpina Italiana. È figlia di Maria Rosa Quario, ex sciatrice alpina, e sorella di Davide, allenatore e a sua volta ex sciatore alpino.*

*Campionessa olimpica nel supergigante e nello slalom gigante a Milano Cortina 2026, vincitrice di altre tre medaglie olimpiche e cinque iridate, di due*

*Coppe del Mondo generali (prima sciatrice italiana ad essersi aggiudicata il trofeo) e cinque di specialità.*



### **L'Infortunio (Aprile 2025)**

- **La Caduta:** Il 3 aprile 2025, durante i Campionati Italiani Assoluti, Brignone è caduta riportando un infortunio molto serio.
- **La Diagnosi:** Frattura scomposta pluriframmentaria del piatto tibiale e della testa del perone della gamba sinistra, oltre a lesioni al legamento crociato anteriore del ginocchio.
- **L'Operazione:** È stata sottoposta a un delicato intervento chirurgico e successivamente a una lunga fase di riabilitazione.



## Il post-infortunio

Federica Brignone ha vissuto una stagione 2025-2026 straordinaria, caratterizzata da un incredibile ritorno in pista dopo un grave infortunio, culminato con la conquista di due ori olimpici a Milano Cortina 2026, prima di decidere di chiudere anticipatamente la stagione per recuperare le energie fisiche.

## Il Recupero e il Ritorno in Pista

- **Rieducazione:** Dopo i primi mesi di riabilitazione al *JMedical* di Torino, ha iniziato il recupero in pista nell'autunno 2025 (circa 237 giorni dopo la caduta).
- **Recupero lampo:** Nonostante le previsioni, è riuscita a tornare competitiva per l'inizio della stagione olimpica 2026, definendo il percorso una "sfida impossibile".



## Il Trionfo Olimpico e la Nuova Pausa (2026)

- **Milano Cortina 2026:** A circa 10 mesi dall'infortunio, ha compiuto un'impresa epica vincendo l'oro nel Super-G e nel Gigante ai Giochi Olimpici invernali in casa, diventando la prima donna italiana a vincere due ori nello sci alpino nella stessa edizione.
- **Stagione Finita:** A marzo 2026, dopo i successi olimpici, Brignone ha annunciato la conclusione anticipata della sua stagione agonistica, saltando le tappe di Coppa del Mondo (Val di Fassa, Are, Soldeu), affermando di aver "chiesto troppo al proprio corpo" e di aver bisogno di riposo.
- **Situazione attuale:** Dopo i due ori olimpici, è tornata al *JMedical* per ulteriori controlli e riabilitazione post-gara.



## Titoli e carriera



Ha esordito nel Circo bianco il 1° dicembre 2005, partecipando ad Alleghe a uno slalom gigante valido come gara FIS. Dopo aver debuttato in Coppa Europa nel febbraio 2006, nello stesso anno si è laureata campionessa nazionale juniores di slalom speciale e slalom gigante a Pozza di

Fassa, giungendo inoltre terza in supergigante. Nella stagione seguente ha partecipato ai Mondiali juniores sulle nevi austriache di Altenmarkt-Zauchensee, piazzandosi 19ª in supergigante.

Ha esordito in Coppa del Mondo il 28 dicembre 2007, partecipando al gigante di Lienz, senza però concludere la gara. Nel 2008 si è aggiudicata la prima vittoria in una gara FIS nel gigante di Valloire in Francia.

Il 24 ottobre 2009 ha conquistato i primi punti in Coppa del Mondo, chiudendo al 21° posto il gigante di Sölden, mentre il 28 novembre successivo, alla seconda gara stagionale, è salita per la prima volta sul podio, giungendo terza nel gigante di Aspen.

Il 17 dicembre 2012 la sua carriera ha subito un'interruzione, poiché ha deciso di operarsi per la rimozione di una cisti al malleolo, che le procurava problemi da tempo. È rientrata nella stagione 2013-2014 partecipando alla gara di gigante svoltasi a Sölden il 26 ottobre 2013, classificandosi 25ª. Il 14 gennaio 2018 ha fatto parte di un altro storico podio tutto tricolore, il primo in discesa libera, con un secondo posto dietro a Sofia Goggia e davanti a Nadia Fanchini.

Ai Mondiali di Cortina d'Ampezzo 2021 si è piazzata 10ª nel supergigante e 6ª nello slalom parallelo. Nella stagione 2020-2021 in Coppa del Mondo è stata nuovamente 2ª nella classifica di supergigante, a 202 punti da Lara Gut; i suoi podi stagionali sono stati 5, con 1 vittoria. Ai XXIV Giochi olimpici invernali di Pechino 2022 ha vinto la medaglia d'argento nello slalom gigante, quella di bronzo nella combinata, è stata 7ª nel supergigante, 8ª nella gara a squadre. Alla fine della stagione 2021-2022 si è aggiudicata la Coppa del Mondo di supergigante, con 116 punti di vantaggio su Elena Curtoni e si è piazzata 3ª nella classifica generale.



Ai Mondiali di Courchevel/Méribel 2023 ha vinto la medaglia d'oro nella combinata, quella d'argento nello slalom gigante e si è classificata 8ª nel supergigante; in quella stessa stagione 2022-2023 in Coppa del Mondo è stata 2ª nella classifica di supergigante, superata dalla Gut di 45 punti. Nella stagione 2023-2024 si è piazzata 2ª sia nella Coppa del Mondo generale, sia in quelle di supergigante e di slalom gigante, superata in tutte e tre le classifiche dalla Gut; i suoi podi stagionali sono stati 13, con 6 vittorie. Ai Mondiali di Saalbach-Hinterglemm 2025 ha vinto la medaglia d'oro nello slalom gigante, quella d'argento nel supergigante ed è stata 10ª nella discesa libera.

Al termine della stagione 2024-2025 si è aggiudicata la sua seconda Coppa del Mondo generale, nonché la Coppa di discesa libera e quella di slalom gigante. Si è inoltre classificata 2ª nella Coppa del Mondo di supergigante, i suoi podi stagionali sono stati 16, con 10 vittorie, tra cui si conta anche il suo primo successo in discesa libera, ottenuto l'11 gennaio a Sankt Anton am Arlberg. Sul finire della stagione, il 3 aprile, durante la seconda manche dello slalom gigante dei Campionati italiani 2025 a Moena, è caduta e si è infortunata, riportando, in tale circostanza, la frattura scomposta pluriframmentaria del piatto



tibiale e della testa del perone della gamba sinistra, oltre alla rottura del legamento crociato anteriore del ginocchio sinistro. È tornata alle gare nel gennaio del 2026 e ai XXV Giochi olimpici invernali di Milano Cortina 2026, dopo essere stata portabandiera dell'Italia durante la cerimonia di apertura, ha vinto la medaglia d'oro nel supergigante e nello slalom gigante e si è classificata 10ª nella discesa libera.

**Pietro P.**

# LO SKELETON

*Avete mai pensato di scendere da una pista di ghiaccio, a pancia in giù, con la faccia a pochi centimetri dal ghiaccio e una slitta che sfreccia a oltre 130 km/h? Ecco, questo è lo skeleton, probabilmente uno degli sport più folli e adrenalinici dei Giochi Olimpici Invernali. Niente freni, niente volante, solo coraggio e controllo del corpo.*



## Ma perché fare una cosa del genere?



*Lo scopo è pura adrenalina: l'obiettivo è scendere lungo il budello di ghiaccio nel minor tempo possibile. Nelle curve gli atleti sperimentano forze che arrivano fino a 5G (come gli astronauti o i piloti di Formula 1), il che rende la guida un'esperienza estrema.*

## Come si curva?

*Qui sta il bello: la slitta non ha sterzo! Per curvare, i campioni spostano il peso del corpo in modo millimetrico. Usano le spalle, le ginocchia e fanno micro-pressioni con i piedi o con le punte della slitta per curvare. Spostarsi di qualche millimetro fa la differenza tra fare una curva perfetta o schiantarsi contro le pareti di ghiaccio.*



## COME È POSSIBILE RIPRODURRE GLI ALLENAMENTI A SCUOLA?

***Un modo semplice per simulare questo sport è usare i tappetini della palestra.***

Gli studenti possono prendere una piccola rincorsa e poi lanciarsi a pancia in giù sul tappetino cercando di scivolare il più lontano possibile mantenendo il corpo dritto, proprio come fanno gli atleti nello skeleton quando si sdraiano sulla slitta. Questa attività aiuta a comprendere la posizione del corpo, ad esserne consapevoli e a migliorare l'equilibrio mentre si scivola.

***Un'altra attività utile è simulare la partenza dello skeleton.***



Nella realtà è una corsa molto veloce mentre si spinge la slitta. In palestra si possono fare brevi scatti di circa dieci o venti metri e alla fine della corsa lo studente può tuffarsi su un tappetino. In questo modo si allena la velocità iniziale che è una delle parti più importanti di questo sport.

***Infine si può preparare anche un piccolo percorso con coni, cerchi o panchine per allenare l'equilibrio e il controllo del corpo.***

Gli studenti possono correre tra i coni facendo uno zig-zag, saltare nei cerchi e mantenere l'equilibrio su una panchina prima di fare uno sprint finale. Questo tipo di attività aiuta a sviluppare coordinazione e agilità, qualità fondamentali anche per gli atleti di skeleton. Durante tutte queste attività è importante usare tappetini e fare attenzione alla sicurezza per evitare cadute o urti.



**Davide E.**

# WEC: World Endurance Championship e l'IMSA

Il WEC è una stagione/competizione mondiale che si fa ogni anno su diversi tracciati in cui si gareggia dalle 4 ore, in alcune gare, fino alle 24 ore in altre (dipende dal circuito). I piloti, infatti, dovranno affrontare delle gare dure a livello fisico e mentale, il cui scopo è riuscire a fare più punti possibili nella categoria in cui si gareggia, per vincere il mondiale di quella categoria.

La gara è composta da più di 50 auto di tre o più categorie diverse:

- **LMGT3:** Auto modificate per le gare su pista, non legali in strade urbane, sono bilanciate tra di loro e simili alle auto urbane che si vedono solitamente per strada, vengono usate dai team privati che comprano le auto con lo scopo di vincere il campionato della loro categoria.



- **LMP2 o LMP3:** LMP sta per *Le Mans Prototipe*, infatti sono dei prototipi di auto simili alle LMDH o LMH ma meno veloci e meno potenti. Le Mans invece è il nome della pista in cui si gareggia per 24 ore. Si trova in Francia ed è la pista su cui gareggiano tutte e tre le categorie di auto contemporaneamente.



- **LMDH o LMH:** LMH sta per *Le Mans Hypercar*, sono le auto che dominano di più su queste piste, le più veloci e le più potenti. Sono costruite dalle scuderie di marchi di auto come *Toyota, Cadillac, Ferrari, Aston Martin* e molte altre. Sono le auto che gareggiano per vincere questo campionato. Le *LMDH*, invece, sono le *Le Mans Daytona Hypercar* meno potenti rispetto alle LMH e alle Hypercar usate nell'IMSA (In America)





## I piloti

Dei piloti molto famosi del WEC e IMSA sono **Kevin Estre**, pilota Porsche LMP e LMGT3, **Valentino Rossi**, Pilota BMW GT3, **Robert Kubica**, ex pilota di Formula 1 e vincitore di Le Mans, **Alessandro Pier Guidi**, **Antonio Giovinazzi** e **James Calado**, Vincitori mondiali 2023-2024-2025 con Ferrari.

*Valentino Rossi*



*Antonio Giovinazzi*



*1Kevin Estre*



*Robert Kubica*

**Manuel B.**

# LA STORIA DEI CAMPIONI DELLE ARTI MARZIALI

## LA STORIA DI UN CAMPIONE: MUHAMMAD ALI

**Muhammad Ali** campione mondiale di pugilato conosciuto per la sua rapidità nello schivare i colpi dei rivali. Durante un incontro nel 1977 riuscì a schivare la bellezza di 21 colpi in 10 secondi.

Nella sua carriera non è possibile quantificare quanti colpi ha schivato nella sua carriera.

---

## L'UOMO D'ACCIAIO "IRON MIKE "

Questo pugile dalla maggior parte della popolazione è ritenuto il pugile più forte di sempre.

Mike è conosciuto per diversi motivi, per esempio quando staccò un orecchio all'avversario, per quando si mordeva i guantoni per la rabbia. È stato soprannominato "Iron Mike " per la sua aggressività, la potenza e le sue abilità di schivare i colpi.

## UN CAMPIONE DELLA CAPITALE ROMANA: MATTIA FARAONI

Faraoni, ormai padre di una bellissima bambina, ha smesso di fare sparring o battaglie importanti, però ha totalizzato la bellezza di 30 vittorie su 35, di cui 12 per K.O., e solo 5 sconfitte. Nel pugilato ha conseguito 8 vittorie, una sconfitta e un pareggio con un record.

## **KHABIB NURMAGOMEDOV**

Fighters russo di MMA, molte volte campione del mondo di MMA e per due anni consecutivi, considerato uno dei fighter di pesi leggeri più forti. È conosciuto per la sua abilità nelle prese e per la sua resistenza. Uno dei suoi più grandi rivali è Conor McGregor.

## CONOR MCGREGOR

Con la vittoria su Eddie Alvarèz all'evento UFC 20 è diventato il primo lottatore nella storia della UFC a detenere contemporaneamente due titoli mondiali e il terzo, dopo Randy Cuouen e B.J Penn, a vincere la cintura in due diverse categorie di peso. È stato anche posizionato al secondo posto nella classifica *pound for pound* della federazione.



Fin dal suo esordio, The Viper è stato tra le figure più venerate del ring, arrivando persino a chiamare uno di loro "papà". Suo padre è il membro della WWE Hall of Fame "Cowboy" Bob Orton, suo zio Barry "Barry O" Orton e suo nonno, il compianto "The Big O", Bob Orton Sr., tutti tra i Grappler più feroci e agguerriti delle loro generazioni.

A poco più di due anni dal suo arrivo in WWE, Randy Orton è diventato il più giovane campione del mondo dei pesi massimi nella storia della WWE sotto la guida di Triple H e Ric Flair in Evolution, e non si è mai guardato indietro. Negli anni successivi, è diventato The Legend Killer, The Viper e Apex Predator della WWE, consolidando questi soprannomi con un curriculum che comprende due vittorie al Royal Rumble Match e 14 titoli mondiali dei pesi massimi.



**Claudio D. V.**

*VIGNETTE*









Disegnate da Giulia N.

# *RICETTE*

# I DOLCI PASQUALI

La pasqua è una festività mobile che si celebra la prima domenica dopo la luna piena di primavera, a seconda del ciclo lunare può cadere a marzo o ad aprile, (quest' anno la pasqua si celebra il 5 aprile), la tradizione italiana è ricchissima di dolci tipici, come tutte le festività, la pasqua ha i propri dolci tipici, che cambiano in base alle zone italiane, andando dai classici nazionali ai meno conosciuti.

## I GRANDI CLASSICI NAZIONALI:

La **colomba pasquale**: è un dolce tradizionale italiano da ricorrenza, caratterizzato da una forma a colomba, simboleggiando la pace. L' impasto è soffice e a lunga lievitazione, simile al panettone, a base di farina, burro, uova, zucchero e scorze di arancia candite, ricoperto da una glassa di mandorle e granella di zucchero. Ci sono diverse varianti, infatti oltre alla classica sono diffuse versioni con cioccolato, pistacchio, limone, senza canditi etc... la colomba pasquale fu commercializzata per la prima volta a Milano dalla motta negli anni 30 del '900.



Le **uova di pasqua**: sono il simbolo per eccellenza di questa festività, unendo una tradizione millenaria alla golosità del cioccolato. è a forma di uovo perché rappresenta la vita, la fertilità e la rinascita, in antichità l'uovo era associato alla primavera e al risveglio della natura dopo



l'inverno, per i cristiani. l'uovo rappresenta la risurrezione di Gesù. C'è una forte distinzione tra uova artigianali e industriali, le uova artigianali sono puntate sulla qualità del cacao, quelle industriali sono puntate sulla sorpresa per i bambini, entrambe possono essere di dimensioni variabili. Sono composte principalmente da: zucchero, burro di cacao e pasta di cacao, a cui si aggiungono latte in polvere. la qualità del prodotto dipende dalla quantità di cacao e dall' assenza di grassi vegetali diversi dal burro di cacao, ci sono anche delle varianti, come: al pistacchio, al cioccolato bianco e ripiene.

La **Pastiera napoletana**: è un dolce della cucina napoletana, tipico del periodo pasquale, diffuso in tutta la Campania. è una torta di pasta frolla farcita con un impasto a base di grano bollito nel latte, ricotta, zucchero, uova e, a seconda della ricetta, di crema pasticcera. Il dolce è ricoperto di strisce, che come per la crostata, limitano la fuoriuscita del composto. I prezzi variano in base al venditore, ma, in media, un chilo di pastiera napoletana costa 19,00 euro.



Diego M.



*arrivederci al prossimo numero*